

Quickie® ASSISE CAPTAIN

Supplier: This manual must be given to the user of this wheelchair.

User: Before using this wheelchair read this entire manual and save for future reference.

Owner's Manual

Quickie® ASIEN TO CAPITAN

Distribuidor : Este manual debe ser entregado el usuario de esta silla de ruedas.

Usuario : Antes de usar esta silla de ruedas, lea este manual en su totalidad y guárdelo para futura referencia.

Manual de
Instrucciones

Cada una de las sillas se envía con un manual de instrucciones en inglés. El manual en español y francés está disponible en formato PDF en nuestra página en Internet : www.SunriseMedical.com. Ingrese a la página del producto específico para descargar el manual, o comuníquese con el proveedor autorizado de Sunrise Medical.

Quickie® ASSISE CAPTAIN

Au Fournisseur : Ce manuel doit être remis à l'utilisateur de ce fauteuil roulant.

Utilisateur : Veuillez lire ce manuel dans son intégralité avant d'utiliser ce fauteuil roulant et conservez-le pour pouvoir vous y référer ultérieurement.

Manuel
d'instructions

Chaque fauteuil est livré avec un manuel d'instructions en anglais. Les versions en espagnol et en français sont à votre disposition en format PDF sur le site : www.SunriseMedical.com. Veuillez vous rendre à la page de votre produit pour télécharger le manuel dans la langue souhaitée, ou contactez un fournisseur agréé Sunrise Medical.

N/P 247975 Rév. B

SUNRISE MEDICAL VOUS ÉCOUTE

Merci d'avoir choisi un fauteuil roulant Quickie®. Nous souhaiterions connaître votre avis sur ce manuel, sur la sécurité et la fiabilité de votre fauteuil et sur le service que vous recevez de votre distributeur Sunrise. N'hésitez pas à nous écrire ou à nous appeler à l'adresse et au numéro de téléphone ci-dessous :

SUNRISE MEDICAL (US) LLC

Service client
2842 N. Business Park Avenue
Fresno, CA 93727 USA
(800) 333-4000



www.SunriseMedical.com/register

N'oubliez pas d'enregistrer votre fauteuil roulant et de nous informer de tout changement d'adresse. Nous pourrions ainsi vous tenir au courant des informations relatives à la sécurité, des nouveaux produits et des options qui vous permettront d'utiliser et de profiter davantage du fauteuil roulant.

Vous pouvez également enregistrer votre produit à l'adresse suivante : www.SunriseMedical.com/register

VOUS AVEZ DES QUESTIONS ?

Votre distributeur agréé connaît parfaitement votre fauteuil roulant et peut donc répondre à la plupart de vos questions relatives à sa sécurité, à son utilisation et à son entretien.

Pour toute référence ultérieure, veuillez remplir les données ci-dessous :

Distributeur : _____

Adresse : _____

Téléphone : _____

N° de série : _____ Date d'achat : _____

AUTRE RENSEIGNEMENT UTILE

Aucun composant de ce fauteuil ne contient du latex de caoutchouc naturel.

**INFORMATIONS RELATIVES À LA MISE AU REBUT ET AU RECYCLAGE**

Au terme de la durée de vie de ce produit, veuillez le déposer dans un point de collecte ou de recyclage agréé désigné par les autorités locales ou régionales. Ce produit est fabriqué à partir de différents matériaux.

Ce produit ne doit pas être jeté avec les déchets ménagers ordinaires. Vous devez éliminer ce produit de manière appropriée, conformément aux lois et réglementations locales. La plupart des matériaux utilisés dans la fabrication de ce produit sont entièrement recyclables. La collecte sélective et le recyclage de votre produit au moment de sa mise au rebut contribueront à préserver les ressources naturelles et à faire en sorte qu'il soit éliminé dans le respect de l'environnement.

Avant de prendre des dispositions en vue de la mise au rebut du produit conformément aux recommandations ci-dessus, assurez-vous que vous êtes le propriétaire légal du produit.

II. TABLE DES MATIÈRES

I.	INTRODUCTION.....	2	5.0	CONFIGURATION DU SYSTÈME D'ASSISE.....	11
II.	TABLE DES MATIÈRES.....	3	5.1	Pré-réglage des repose-jambes et des palettes (assise Captain standard).....	11
1.0	INFORMATIONS DESTINÉES À L'UTILISATEUR.....	4	5.2	Logement de potence pour repose-jambes escamotable (en option).....	12
1.1	À propos de ce manuel d'utilisation.....	4	5.3	Pré-réglage du repose-jambes escamotable (en option).....	13
1.2	Informations complémentaires.....	4	5.4	Support du boîtier de commande escamotable.....	14
1.3	Symboles utilisés dans ce manuel.....	4	5.5	Contrôle après configuration et/ou réglage.....	14
2.0	SÉCURITÉ.....	5	5.6	Ceinture sous-abdominale/ceinture de maintien.....	15
2.1	Symboles et étiquettes apposés sur le produit.....	5	6.0	UTILISATION DU SYSTÈME D'ASSISE.....	16
2.2	Sécurité : température.....	5	6.1	S'asseoir et se lever du fauteuil roulant (transfert).....	16
2.3	Sécurité : pièces mobiles.....	5	6.2	Préparation du transfert vers l'avant.....	16
2.4	Sécurité : risque d'étouffement.....	5	6.3	Préparation du transfert latéral.....	16
2.5	Sécurité : avertissements généraux.....	6	6.4	Activation de la goupille de verrouillage.....	17
2.6	Sécurité : tablettes pour accessoires.....	6	6.5	Réglage de l'angle d'assise.....	18
2.7	Sécurité : stabilité.....	6	6.6	Réglage du système d'assise.....	18
3.0	DESCRIPTION GÉNÉRALE.....	7	6.7	Repose-jambes escamotable (en option).....	20
3.1	Poids maximal de l'utilisateur.....	7	7.0	OPTIONS D'ASSISE ÉLECTRIQUES.....	21
4.0	AVERTISSEMENTS RELATIFS AUX COMPOSANTS ET AUX OPTIONS.....	8	7.1	Options d'assise électriques.....	21
4.1	Accoudoirs.....	8	8.0	ENTRETIEN ET NETTOYAGE.....	22
4.2	Coussins.....	8	8.1	Entretien général.....	22
4.3	Fixations.....	8	8.2	Nettoyage du système d'assise.....	22
4.4	Palettes et repose-pieds.....	8	8.3	Mesures d'hygiène en cas de réutilisation.....	23
4.5	Ceintures de maintien.....	8	8.4	Instructions générales de nettoyage.....	23
4.6	Système d'assise.....	8	8.5	Nettoyage des accessoires.....	23
4.7	Tissu de garniture.....	8	8.6	Nettoyage des commandes.....	23
4.8	Câblage et connecteurs.....	8	8.7	Rangement.....	23
4.9	Commandes configurables.....	8	8.8	Calendrier d'entretien et d'inspection.....	24
4.10	Sécurité de l'assise électrique.....	9	9.0	CARACTÉRISTIQUES TECHNIQUES : NORMES EN VIGUEUR.....	25
4.11	Repose-jambes électrique.....	9	10.0	GARANTIE LIMITÉE SUNRISE.....	26
4.12	Levage/basculé.....	9			
4.13	Bras de joystick escamotable.....	9			
4.14	Transport.....	10			

1.0 Informations destinées à l'utilisateur

Nous vous remercions d'avoir choisi un fauteuil roulant Sunrise Medical. Nos produits de mobilité de haute qualité sont conçus pour améliorer votre indépendance et faciliter votre quotidien.

Dans le cadre de son programme d'amélioration continue, Sunrise Medical se réserve le droit de modifier, sans préavis, les caractéristiques et la conception de ses produits. De plus, toutes les fonctionnalités et options proposées ne sont pas compatibles avec toutes les configurations de fauteuil roulant.



Toutes les dimensions sont approximatives et peuvent faire l'objet de modifications. La durée de vie prévue du fauteuil roulant est de cinq (5) ans. NE PAS utiliser ou monter de composants tiers sur le fauteuil roulant, à moins qu'ils ne soient officiellement approuvés par Sunrise Medical.

1.1 À propos de ce manuel d'utilisation

Ce manuel d'utilisation vous aidera à utiliser et à entretenir votre système d'assise en toute sécurité. Ce manuel du système d'assise est un supplément au manuel général d'utilisation du fauteuil roulant Sunrise Medical :

- Le manuel d'utilisation générale du fauteuil roulant
- Le manuel d'utilisation du système d'assise (ce manuel)
- Le manuel d'utilisation du boîtier de commande
- Le manuel d'utilisation du chargeur de batterie

Le cas échéant, le présent manuel du système d'assise fait référence à d'autres manuels repris ci-dessous :

-  Manuel général : il s'agit du manuel d'utilisation générale du fauteuil roulant.
-  Commande : il s'agit du manuel d'utilisation du boîtier de commande.
-  Chargeur de batterie : il s'agit du manuel d'utilisation du chargeur de batterie.

N'utilisez pas votre fauteuil roulant avant d'avoir lu et compris l'intégralité de ce manuel (toutes les brochures) !

Si l'un des manuels d'utilisation n'est pas inclus avec votre fauteuil roulant, veuillez contacter immédiatement votre distributeur agréé Sunrise Medical.

1.2 Informations complémentaires

Pour toute question concernant l'utilisation, l'entretien ou la sécurité de votre fauteuil roulant, veuillez contacter votre distributeur agréé Sunrise Medical. En l'absence de distributeur agréé dans votre région ou si vous avez des questions, contactez Sunrise Medical par écrit ou par téléphone. Pour obtenir des informations sur les fiches de sécurité et les rappels de produits, consultez le site www.SunriseMedical.com.

1.3 Symboles utilisés dans ce manuel

DANGER !

Risque potentiel de blessure grave ou mortelle

AVERTISSEMENT !

Risque potentiel de blessure

ATTENTION !

Risque potentiel d'endommagement du matériel

REMARQUE :

Conseil général à l'utilisateur

Le non-respect de ces instructions risque d'entraîner des blessures physiques, d'endommager le produit ou de nuire à l'environnement !

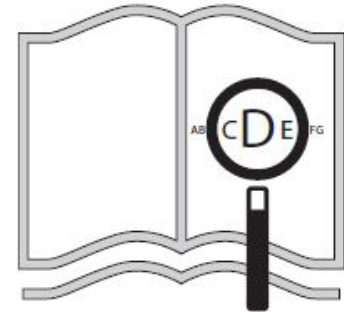

Si vous souffrez de déficience visuelle, vous pouvez consulter ce document au format PDF sur www.SunriseMedical.com



2.0 SÉCURITÉ

Suivez attentivement les instructions en regard des symboles d'avertissement ! Le non-respect de ces instructions peut entraîner des blessures physiques, endommager le fauteuil roulant ou nuire à l'environnement. Dans la mesure du possible, les informations relatives à la sécurité sont fournies dans le chapitre correspondant.

2.1 Symboles et étiquettes apposés sur le produit

Les signes, symboles et instructions apposés sur le fauteuil roulant font partie des mesures de sécurité. Ils ne doivent jamais être recouverts ou enlevés. Ils doivent rester en place et être clairement lisibles pendant toute la durée de vie du fauteuil roulant.

Tout signe, symbole et instruction illisible ou endommagé doit être immédiatement remplacé ou réparé. Pour toute assistance, contactez votre distributeur agréé Sunrise Medical.

Fig. 2.1 : Point de fixation de l'option Transport

Fig. 2.2 : Avertissement – Danger de pincement des doigts (point de pincement)

Fig. 2.3 : Avertissement – Poids maximal de l'utilisateur du fauteuil roulant.

Fig. 2.4 : Vérifiez que les vis de serrage de l'interface d'assise sont bien serrées avant d'utiliser le fauteuil roulant, surtout en pente.

2.2 Sécurité : température

⚠️ AVERTISSEMENT !

- Évitez à tout moment tout contact physique avec les moteurs du fauteuil roulant. Les moteurs sont continuellement en mouvement pendant l'utilisation et peuvent atteindre des températures élevées. Après utilisation, les moteurs refroidissent lentement. Tout contact physique risque de causer des brûlures. Après utilisation, attendez au moins 30 minutes que les moteurs aient refroidi.
- En cas de non-utilisation, veillez à ce que le fauteuil roulant ne soit pas exposé à la lumière directe du soleil pendant des périodes prolongées. Certains composants du fauteuil roulant, comme l'assise, le dossier et les accoudoirs, peuvent chauffer s'ils sont exposés à la lumière du soleil pendant trop longtemps. Cela risque de provoquer des brûlures ou des réactions allergiques cutanées.

2.3 Sécurité : pièces mobiles

⚠️ DANGER !

Un fauteuil roulant comporte des pièces mobiles et rotatives. Tout contact avec les pièces mobiles peut entraîner des blessures graves ou endommager le fauteuil. Il convient d'éviter tout contact avec les pièces mobiles du fauteuil roulant (Fig. 2.5).

- Roues (pivotantes et roulettes)
- Réglage électrique de bascule
- Option de levage électrique de l'assise
- Réglage manuel de l'inclinaison
- Support escamotable du boîtier de commande
- Repose-jambes électrique réglable en hauteur

2.4 Sécurité : risque d'étouffement

⚠️ DANGER !

Ce fauteuil roulant est composé de petites pièces qui, dans certaines conditions, peuvent présenter un risque d'étouffement pour les jeunes enfants.



Fig. 2.1



Fig. 2.2



Fig. 2.3



Fig. 2.4

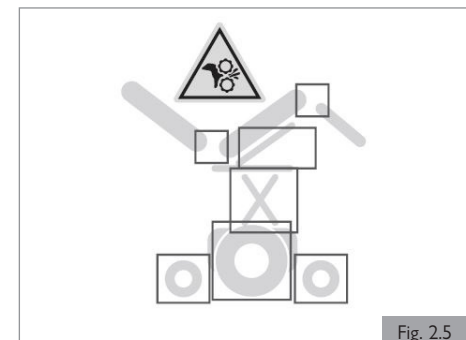

Fig. 2.5

2.5 Sécurité : avertissements généraux

DANGER !

1. Veillez à toujours pouvoir actionner toutes les commandes depuis une position confortable. Il est essentiel de prêter attention à votre posture pour assurer votre confort et votre bien-être.
2. Faites toujours en sorte à être bien vu. Utilisez les feux, en particulier si vous utilisez le système d'assise dans de mauvaises conditions d'éclairage.
3. Ce système d'assise a été configuré pour répondre aux besoins d'un utilisateur spécifique. S'il est utilisé par une autre personne, il devra éventuellement être ajusté.
4. Ne laissez pas les enfants ou d'autres personnes utiliser votre système d'assise.
5. Évitez le déversement de liquides sur la commande ou ses connexions, en particulier des liquides chauds, collants, sucrés ou corrosifs. Cela risque de compromettre le fonctionnement sûr du boîtier de commande et d'endommager la garniture de l'assise.

AVERTISSEMENT !

NE PAS utiliser un fauteuil roulant qui a été impliqué dans un accident de la route. Un arrêt brusque et/ou une collision peuvent endommager la structure du fauteuil roulant. Il se peut que la structure du fauteuil ait été modifiée, et/ou que certains composants aient été endommagés ou cassés. Les fauteuils roulants ayant fait l'objet d'arrêts brusques doivent être inspectés en vue de détecter d'éventuelles défaillances du châssis et/ou des composants. Les dommages au châssis peuvent notamment se traduire par : des fissures visuelles, des bosses, des déformations du métal, des courbures ou des dommages à la fixation du siège. Si le fauteuil ne roule plus droit, il peut être endommagé. **Si le fauteuil roulant a été impliqué dans un accident, cessez immédiatement de l'utiliser et contactez votre distributeur agréé Sunrise Medical pour une inspection approfondie.**

Si les dommages sont douteux ou si l'état du fauteuil est préoccupant, Sunrise Medical recommande le remplacement du fauteuil.

Les fauteuils roulants impliqués dans des collisions doivent être remplacés.

REMARQUE : la garantie est annulée sur tout fauteuil roulant impliqué dans une collision.

2.5.1 Utilisateur et accompagnateur

DANGER !

1. Lors du transfert de l'utilisateur dans ou hors du fauteuil roulant, n'utilisez jamais la palette comme point d'appui.
2. Lors du transfert de l'utilisateur dans ou hors du fauteuil roulant, n'utilisez jamais l'accoudoir en guise de support.
3. Ne soulevez pas ce système d'assise par l'un des composants amovibles. Vous risquez d'endommager le système d'assise ou de blesser l'utilisateur.
4. N'essayez jamais d'arrêter ou de ralentir le système d'assise au moyen du dispositif de verrouillage des roues (si d'application). Le dispositif de verrouillage des roues est conçu pour empêcher le mouvement du fauteuil à l'arrêt. Ce n'est pas un frein.
5. Tenez toujours vos mains et autres parties du corps à l'écart des pièces mobiles pour éviter toute blessure.

2.5.2 Utilisateur

DANGER !

1. Chaque système d'assise est différent.
2. Prenez le temps de vous habituer à ce système avant de commencer à rouler.
3. Vous devrez développer vos propres méthodes pour une utilisation sûre du système, en fonction de votre niveau de fonctionnement et de vos capacités.
4. Faites-vous aider pour vous exercer à vous pencher, à vous étirer et à vous transférer jusqu'à ce que vous puissiez faire ces opérations en toute sécurité.
5. Ne tentez jamais une nouvelle manœuvre tout(e) seul(e) sauf si vous savez qu'elle est sûre.
6. Apprenez à connaître les zones où vous envisagez d'utiliser votre fauteuil. Identifiez les dangers et apprenez à les éviter.
7. Portez toujours la ceinture de maintien.
8. N'utilisez pas le système d'assise si le joystick ne revient pas en position neutre.
9. N'utilisez pas votre système d'assise si la gaine du joystick est déchirée ou endommagée.
10. N'essayez pas d'incliner ce système d'assise sans la présence d'un aidant.
11. Ne prenez pas de passager ; le fauteuil risque de devenir instable.

2.5.3 Accompagnateur

DANGER !

Tenez compte de tous les avertissements et suivez toutes les instructions contenus dans ce manuel. Les avertissements concernant l'utilisateur s'appliquent également à vous.

1. Ne vous mettez pas debout et ne vous asseyez pas sur le système d'assise.
2. Vous devez élaborer, en collaboration avec l'utilisateur et son médecin ou son professionnel de santé, des méthodes sûres et adaptées à vos compétences et aux capacités de l'utilisateur.
3. Pour pousser le fauteuil manuellement, vous devez relâcher les freins moteur.
 - N'enclenchez pas ou n'embrayez pas les freins moteur **sauf si** le système n'est **pas sous tension**.
 - Assurez-vous d'avoir le contrôle total du système lorsque vous relâchez les freins moteur. Dans ce cas, les freins du fauteuil ne seront pas activés.
 - Vérifiez que le fauteuil est au niveau du sol avant de relâcher les freins moteur.
4. Veillez à ce que les prises de la poignée de poussée ne pivotent ni ne glissent.

2.5.4 Commande de l'accompagnateur

DANGER !

Veillez à toujours avoir un accès aisé aux commandes lors du déplacement du fauteuil et veillez à ce que la commande soit bien fixée au fauteuil.

1. Réglez la vitesse de commande de l'accompagnateur sur une vitesse que vous pouvez facilement suivre.
2. Éteignez toujours la commande lorsque vous laissez l'utilisateur dans le fauteuil.

2.6 Sécurité : tablettes pour accessoires

Sécurité : support pour respirateur

DANGER !

L'utilisation d'un support pour respirateur a un impact sur la stabilité et la charge totale du fauteuil.

1. Avant d'utiliser le fauteuil, vérifiez que le respirateur et ses batteries sont bien attachés au support.
2. Familiarisez-vous avec les nouvelles dimensions du fauteuil pour éviter tout risque de collision.
3. Lorsque vous inclinez le dossier, vérifiez que l'espace autour du support pour respirateur est libre.
4. À noter que le support pour respirateur représente un risque de pincement des doigts lorsque le dossier est incliné.
5. Le support n'est pas prévu pour transporter autre chose que le respirateur et ses batteries. Il n'est pas prévu pour supporter une bouteille d'oxygène, etc. La présence de ces accessoires risque de déstabiliser le fauteuil roulant.
6. Le support pour respirateur doit être installé et entretenu par un distributeur agréé Sunrise Medical.

Sécurité : tablette escamotable

DANGER !

1. Le poids maximal autorisé sur la tablette est de 2,5 kg.
2. Ne surchargez pas la tablette au risque de l'endommager ou d'altérer la stabilité du fauteuil.
3. Ne laissez pas de cigarette allumée ou d'autres sources de chaleur sur la tablette, car ceci pourrait la déformer et laisser des marques.
4. Veillez à tenir les mains et les vêtements à l'écart lors du positionnement de la tablette.

2.7 Sécurité : stabilité

DANGER !

1. Le retrait des batteries risque de déstabiliser le fauteuil et de le faire basculer vers l'arrière.
2. Retirez les batteries uniquement lorsque le fauteuil est au niveau du sol.
3. Ne retirez pas les batteries si le fauteuil se trouve sur une plate-forme élévatrice ou sur toute autre surface en hauteur.

3.0 DESCRIPTION GÉNÉRALE

Description générale

Ce fauteuil est équipé d'un système d'assise Captain. Le système d'assise Captain assure un excellent soutien de la tête, du torse, des bras et des jambes. Un soutien optimal permet à l'utilisateur de bénéficier d'une indépendance maximale.

Le fauteuil roulant doit être réglé par un distributeur agréé. Des réglages incorrects peuvent avoir des conséquences néfastes sur la posture de l'utilisateur.

Principaux composants (Fig. 3.1).

1. Accoudoir rabattable, réglable en hauteur
2. Joystick
3. Assise Captain
4. Appui-tête
5. Palette unique

3.1 Poids maximal de l'utilisateur

Le poids total maximal de l'utilisateur ne doit pas dépasser :

Assise Captain 136 kg

AVERTISSEMENT !

Le dépassement de ce poids risque de causer des blessures et/ou des dommages permanents à l'équipement.

REMARQUE : le dépassement de la limite de poids annule la garantie.



Fig. 3.1

4.0 AVERTISSEMENTS RELATIFS AUX COMPOSANTS ET AUX OPTIONS

AVERTISSEMENT !

L'utilisation de pièces ou la réalisation de modifications non autorisées par Sunrise Medical entraînent un risque pour la sécurité et annuleront la garantie.

4.1 Accoudoirs

DANGER !

1. Les accoudoirs ne doivent pas supporter le poids de l'utilisateur.
2. Ne soulevez jamais le système par les accoudoirs. Ils pourraient se détacher ou casser.
3. Lors du transfert de l'utilisateur dans ou hors du fauteuil roulant, n'utilisez jamais l'accoudoir en guise de support.

4.2 Coussins

AVERTISSEMENT !

1. Les coussins en mousse standard et autres supports corporels ne sont pas conçus pour soulager la pression.
2. Si vous souffrez d'escarres ou si vous risquez d'en avoir, vous pouvez avoir besoin d'un système d'assise spécial ou d'un dispositif qui vous aidera à contrôler votre posture.
 - Pour savoir si vous avez besoin d'un tel dispositif pour votre confort et votre santé, consultez votre professionnel de santé.

4.3 Fixations

AVERTISSEMENT !

La plupart des vis, boulons et écrous du fauteuil roulant sont des éléments de fixation spéciaux à haute résistance. L'utilisation de fixations inadéquates peut entraîner la défaillance du fauteuil.

1. Utilisez uniquement les fixations fournies par Sunrise Medical.
2. Si les fixations se desserrent, resserrez-les immédiatement.
3. Assurez-vous que les fixations ne sont pas trop ou pas assez serrées, car cela pourrait endommager le système ou ses composants.
4. Serrez toujours au couple spécifié. Les valeurs de couple spécifiées sont indiquées dans la section 8.
5. Ne réutilisez pas les fixations.

4.4 Palettes et repose-pieds

DANGER !

1. Au point le plus bas, les repose-pieds doivent être à au moins 51 mm du sol. S'ils sont réglés trop BAS, ils risquent de « s'accrocher » aux obstacles normalement présents dans le cadre d'une utilisation normale. Le fauteuil peut alors s'arrêter brusquement et basculer vers l'avant.
2. Pour éviter un trébuchement ou une chute lors d'un transfert :
 - Veillez à ne pas laisser vos pieds « pendre » ou se coincer dans l'espace entre les repose-pieds.
 - Évitez de mettre du poids sur les repose-pieds, car cela pourrait faire basculer le fauteuil vers l'avant.
 - Retirez ou faites pivoter les repose-pieds pour les écarter, si possible.
3. Lors de l'utilisation du fauteuil roulant, le repose-pieds doit toujours être en position basse.
4. Ne soulevez jamais le fauteuil par ses repose-pieds. Les repose-pieds se détachent et ne supporteront pas le poids du fauteuil. Ne soulevez le fauteuil que par les parties fixes du châssis principal.

4.5 Ceintures de maintien

DANGER !

La ceinture de maintien est principalement utilisée pour améliorer votre posture. Elle peut également être utilisée pour éviter que vous ne glissiez lorsque le fauteuil est en mouvement. La ceinture de maintien n'est pas une ceinture de sécurité adaptée au transport et ne doit pas être utilisée à la place d'une ceinture de sécurité lors du transport dans un véhicule. Une utilisation incorrecte des ceintures de maintien peut entraîner des blessures graves, voire mortelles. Si vous utilisez une ceinture de maintien, veillez à suivre les recommandations de cette section :

1. Veillez à ce que l'utilisateur ne glisse pas dans le siège du système d'assise. Si cela se produit, l'utilisateur risque de subir une compression thoracique ou de suffoquer en raison de la pression exercée par les ceintures.
2. Les ceintures doivent être bien serrées, mais pas au point de gêner la respiration. Vous devez pouvoir glisser votre main ouverte, à plat, entre la ceinture et l'utilisateur.
3. Un coussin pelvien ou un dispositif similaire peut empêcher l'utilisateur de glisser dans le siège. Consultez le médecin ou le professionnel de santé de l'utilisateur pour savoir si celui-ci a besoin d'un tel dispositif.
4. N'utilisez les ceintures de maintien qu'avec un utilisateur capable de coopérer. Assurez-vous que l'utilisateur ou l'accompagnateur peut facilement retirer les ceintures en cas d'urgence.
5. N'utilisez JAMAIS les ceintures de maintien :
 - a. Comme moyen de contention d'un patient. Une contention nécessite l'ordonnance d'un médecin.
 - b. Sur un utilisateur comateux ou agité.
 - c. Comme dispositif de retenue dans un véhicule. En cas d'accident ou d'arrêt brutal, l'utilisateur peut être éjecté du fauteuil. Les ceintures de maintien du système d'assise ne permettent pas de l'éviter, et des blessures supplémentaires peuvent être causées par les ceintures ou les sangles.

Si vous ne tenez pas compte de ces avertissements, vous risquez d'endommager le fauteuil roulant, de tomber, de basculer ou de perdre le contrôle et de blesser gravement l'utilisateur ou d'autres personnes.

4.6 Système d'assise

DANGER !

1. L'utilisation d'un système d'assise non approuvé par Sunrise Medical peut affecter ou interférer avec d'autres composants du fauteuil.
2. Ne modifiez jamais le système d'assise sans consulter d'abord votre distributeur agréé Sunrise Medical.
3. N'élevez jamais votre système d'assise à plus de 482 mm (mesuré de l'avant de l'assise du siège au sol) avec tous les vérins en position de repos.

4.7 Tissu de garniture

DANGER !

1. Remplacez dès que possible tout tissu usé ou déchiré du harnais et/ou du dossier. À défaut, l'assise risque de n'être pas fonctionnelle et de vous faire tomber. Des tissus usés ou déchirés sont susceptibles d'augmenter le risque d'incendie.
2. Le tissu se détériore avec l'âge et l'usage. Détectez les effilochages, l'usure ou l'étirement du tissu au niveau des trous de rivets. Remplacez le tissu si nécessaire.
3. À noter que le lavage peut réduire les qualités ignifuges du tissu.

4.8 Câblage et connecteurs

AVERTISSEMENT !

Ne tirez jamais directement sur les câbles. Cela peut entraîner la rupture des fils à l'intérieur du connecteur ou du faisceau de câblage. Pour retirer une fiche ou un connecteur, saisissez toujours la fiche ou le connecteur proprement dit.

4.9 Commandes configurables

DANGER !

Il est possible d'attribuer une fonction à une commande d'entrée (boutons, prises) de votre système d'assise. Si des commandes ont été attribuées pour remplir une fonction double ou alternative, assurez-vous de connaître le fonctionnement de chaque commande. Si vous n'avez pas reçu ces informations, veuillez contacter votre distributeur agréé Sunrise Medical. Le non-respect de cette consigne pourrait engendrer des dommages et/ou des blessures.

4.0 AVERTISSEMENTS RELATIFS AUX COMPOSANTS ET AUX OPTIONS

4.10 Sécurité de l'assise électrique



1. Fonctionnement

- Soyez prudent lorsque vous utilisez ce système d'assise en position inclinée, surélevée ou basculée.
- N'essayez pas d'actionner une option de siège électrique en position inclinée.
- N'essayez pas d'actionner une option de l'assise électrique lorsque le fauteuil est en mouvement.
- N'essayez pas d'actionner les options de levage ou d'inclinaison de l'assise en présence d'enfants.
- La programmation permet d'inverser la direction de toutes les fonctions d'assise électriques. Assurez-vous de savoir dans quelle direction le siège va se déplacer avant de commencer la manœuvre. Demandez à votre distributeur agréé Sunrise Medical dans quelle direction les fonctions d'assise électriques ont été programmées.

2. Conduite à vitesse réduite (Ralenti)

Ce système électrique a été conçu pour réduire automatiquement la vitesse maximale de conduite et pour activer le mode Ralenti lorsque certaines limites d'options d'assise électriques sont atteintes. En fonction de la configuration du fauteuil roulant, plusieurs vitesses en mode Ralenti peuvent être disponibles. Veuillez interroger votre distributeur agréé Sunrise Medical pour connaître les vitesses au ralenti disponibles.

Avant de faire fonctionner le fauteuil en mode Ralenti, lisez l'ensemble des avertissements et consignes concernant cette fonction. Ils vous aideront à comprendre comment réduire le risque de chute ou de basculement et comment identifier les conditions environnementales susceptibles de nuire à votre sécurité lorsque le fauteuil est en mode Ralenti.

- Lors des déplacements à l'intérieur et à l'extérieur, le mode Ralenti ne peut être activé que sur des surfaces plates, planes et dures.
- Le mode Ralenti ne doit jamais être activé pour les déplacements sur des terrains inégaux tels que : gravier, pelouse, bosses, trottoirs inégaux ou pentes.
- Ne surélevez JAMAIS l'assise lorsque le fauteuil est utilisé à proximité de l'un des types de sol énumérés ci-dessus, ou sur une surface irrégulière.

4. Points de pincement

Des points de pincement peuvent se présenter lors de l'utilisation des options d'assise électriques. Avant toute manipulation, assurez-vous que vos mains et toute autre partie du corps soient éloignés des composants de l'assise électrique susceptibles de causer des pincements.

5. Restez à l'écart des accessoires motorisés

Veuillez rester à l'écart de tout vérin motorisé lorsque le composant est en mouvement. Les mécanismes électriques Sunrise Medical présentent un débattement important. L'utilisateur doit tenir compte de son environnement lorsque les composants mobiles sont actionnés.

6. Poids maximal de l'utilisateur

Ne dépassez pas la capacité de charge prévue pour la configuration propre à votre système/système d'assise. Le non-respect de cette consigne pourrait entraîner une défaillance prématurée ou des blessures.

7. Mode verrouillage

Faites preuve de prudence lors de l'utilisation d'une fonction de l'assise électrique en mode verrouillage. En mode verrouillage, l'assise électrique ne s'arrêtera pas jusqu'à ce qu'une commande inverse intervienne ou que la fin du trajet soit atteint. Veuillez contacter votre distributeur agréé Sunrise Medical pour recevoir une formation avant d'utiliser le mode verrouillage. Le non-respect de cette consigne pourrait engendrer de graves blessures.

4.11 Repose-jambes électrique



Le repose-jambes électrique a une capacité de charge maximale de 136 kg, selon la configuration de votre système. Ne dépassez jamais cette capacité lorsque vous utilisez le vérin motorisé.

4.12 Levage/bascule



Point de pincement

Tenez les mains, les doigts, les vêtements ou encore les enfants à l'écart du système d'assise lorsque le mécanisme de levage/basculé est en marche.

Capacité de charge

L'accessoire modulaire de levage ou de bascule motorisé de ce système peut supporter un poids maximal de 136 kg. Ne dépassez jamais cette capacité lorsque vous utilisez le vérin motorisé.

4.13 Bras de joystick escamotable



Avant de procéder au réglage du bras escamotable, désactivez le boîtier de commande afin d'éviter tout déplacement accidentel du joystick susceptible de provoquer un mouvement indésirable de votre fauteuil roulant. Sachez que votre fauteuil peut avoir gagné en largeur et que vous ne pourrez peut-être pas franchir certains obstacles.



- N'utilisez le fauteuil roulant qu'à une vitesse réduite et manœuvrable lorsque le dispositif parallèle rabattable est utilisé. (Fig 4.1)
- Lors du transfert vers et depuis le fauteuil roulant, n'utilisez pas la télécommande comme moyen de soutien.
- N'accrochez pas d'objets sur ou au-dessus de la télécommande du dispositif parallèle rabattable, sous peine d'endommager le mécanisme rabattable.

Remarque : l'accrochage d'objets sur le joystick ou à proximité de celui-ci peut entraîner un mouvement indésirable et un risque de blessure grave ou mortelle !

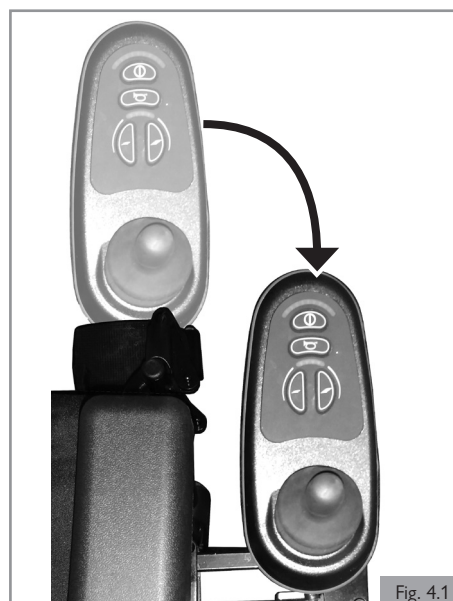

Fig. 4.1

4.14 Transport

 **DANGER !**

Remarques importantes relatives au transport :

1. Si cela est possible et faisable, l'utilisateur doit être transféré sur le siège du fauteuil du fabricant de l'équipement d'origine (OEM) et utiliser le dispositif de retenue du véhicule.
2. Si le système d'assise est utilisé pour le transport, il doit être utilisé en position assise face à la route pendant le voyage dans un véhicule à moteur.
3. Les zones de dégagement recommandées pour les occupants de fauteuil roulant retenus à la fois par des ceintures de bassin et du torse supérieur ou uniquement par une ceinture de bassin sont indiquées et décrites dans les diagrammes ci-dessous (Fig. 4.2 et 4.3). Les zones de dégagement avant doivent être plus importantes lorsque la ou les ceintures du torse supérieur ne sont pas utilisées. La zone de dégagement arrière de 40,5 cm se mesure à partir de l'extrémité arrière de la tête de l'occupant. La zone de dégagement avant se mesure à partir du point le plus en avant de la tête de l'occupant ; elle doit être de 66 cm lorsqu'une ceinture de bassin et une ceinture de torse sont utilisées, et de 94 cm lorsque seule une ceinture de bassin est utilisée. La zone de dégagement avant peut ne pas être réalisable pour les conducteurs en fauteuil roulant.
4. La hauteur d'assise estimée du sol ou du plancher au sommet de la tête de l'occupant du fauteuil roulant est comprise entre environ 119 cm dans le cas d'une femme adulte de petite taille et environ 155 cm pour un homme adulte de grande taille (Fig. 4.3).
5. Le poids de l'utilisateur ne doit pas dépasser 136 kg.
6. Fixez les dispositifs d'arrimage du fauteuil roulant et de retenue de l'occupant (WTORS) aux points de fixation conformément aux instructions du fabricant et à la norme SAE J2249.
7. Assurez-vous que les guides de hanche sont montés et verrouillés en place.
8. N'utilisez que des dispositifs d'arrimage du fauteuil roulant et de retenue de l'occupant (WTORS) qui répondent aux exigences de la norme SAE J2249 « Recommended Practice-Wheelchair Tie-down and Occupant Restraint Systems For Use in Motor Vehicles » (Pratique recommandée - Dispositifs d'arrimage de fauteuil roulant et de retenue de l'occupant utilisés dans les véhicules à moteur). N'utilisez pas de WTORS conçus pour que la structure du fauteuil roulant serve à transférer les charges de retenue de l'occupant au véhicule.
9. Afin de réduire le risque de blessure de l'occupant, les accessoires montés sur le fauteuil roulant, tels que les tablettes et les équipements respiratoires, doivent être retirés de l'assise et du fauteuil roulant, et fixés séparément.
10. Les supports posturaux et les dispositifs de maintien ne doivent pas être utilisés comme dispositifs de retenue de l'utilisateur.
11. Ne modifiez pas et ne remplacez pas les pièces du châssis, les composants ou l'assise du fauteuil roulant.
12. Les arrêts brusques ou les chocs peuvent endommager la structure du fauteuil. Les fauteuils impliqués dans ce type d'incidents doivent être remplacés.

Remarques importantes sur les dispositifs de retenue de l'occupant pendant le transport :

13. Fixez les dispositifs de retenue de l'occupant conformément aux instructions du fabricant et à la norme SAE J2249.
14. Il convient d'utiliser les ceintures de maintien du bassin et du torse pour maintenir l'occupant en vue de réduire les risques d'impact au niveau de la tête et du torse avec des éléments du véhicule ainsi que les risques de blessures graves pour l'utilisateur et les autres occupants du véhicule (Fig. 4.4).
15. La ceinture de retenue du torse supérieur (A) doit être montée sur le montant (B) du véhicule. Le non-respect de cette consigne augmente le risque de blessures abdominales graves pour l'utilisateur (Fig. 4.4).
16. Un dispositif de maintien de la tête adapté au transport doit être installé et positionné de manière appropriée à tout moment pendant le transport.
17. La ceinture de retenue du bassin (C) doit être portée bas sur l'avant du bassin de façon à ce que l'angle de la ceinture se situe dans la zone préconisée de 30 à 75 degrés par rapport à l'horizontale (Fig. 4.4).
18. Il est souhaitable d'avoir un angle plus prononcé (plus grand) dans la zone préconisée, plus proche de 75 degrés, mais ne dépassant pas cette valeur (Fig. 4.6).
19. La ceinture de retenue du torse supérieur (A) doit passer sur l'épaule et en travers du thorax (Fig. 4.4).
20. Les ceintures de retenue doivent être serrées autant que possible, en respectant le confort de l'utilisateur et sans gêner la respiration (Fig. 4.5).

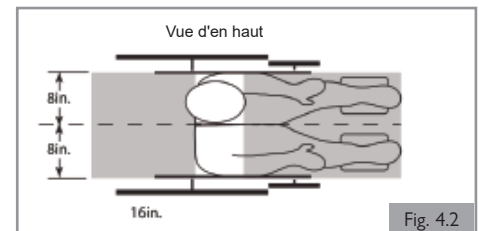

Fig. 4.2

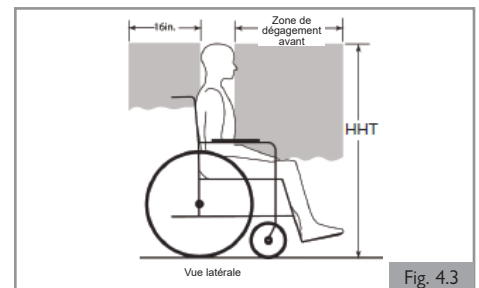

Fig. 4.3

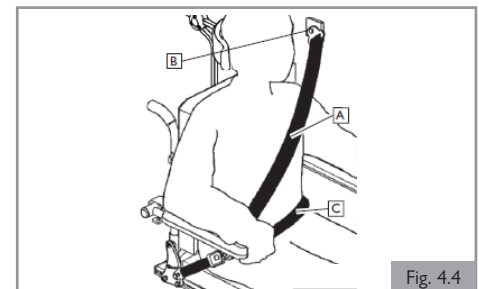

Fig. 4.4



Fig. 4.5

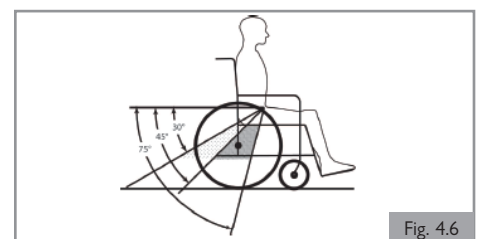

Fig. 4.6

5.0 CONFIGURATION DU SYSTÈME D'ASSISE

5.0 Configuration du système d'assise

Les utilisateurs de fauteuil roulant ne présentent pas tous le même profil. C'est pourquoi les fauteuils roulants Sunrise Medical peuvent être configurés en fonction des besoins de chaque utilisateur.

Les pré-réglages sont effectués une seule fois, au moment de la première utilisation du fauteuil roulant. Ils doivent être réalisés par un spécialiste qualifié, sauf indication contraire explicite.

Outil et marques de calibrage

Une clé hexagonale M5 doit être utilisée pour effectuer tous les réglages du système d'assise.

⚠ REMARQUE/ATTENTION !

Des marques de calibrage sont présentes sur divers éléments du système d'assise. Les réglages définis en usine sont indiqués.

5.1 Pré-réglage des repose-jambes et des palettes (assise Captain standard)

⚠ AVERTISSEMENT !

- Tenez compte de votre environnement pour ne pas vous blesser les jambes lors de l'extension des repose-jambes.
- Veillez à ce que les repose-jambes ou les palettes n'entrent pas en contact avec les roulettes avant de déplacer le fauteuil roulant.
- Les repose-jambes ne doivent en aucun cas être utilisés pour soulever ou porter le fauteuil roulant.
- Comme avec n'importe quelle pièce mobile, faites attention de ne pas coincer vos doigts (Fig. 5.1).

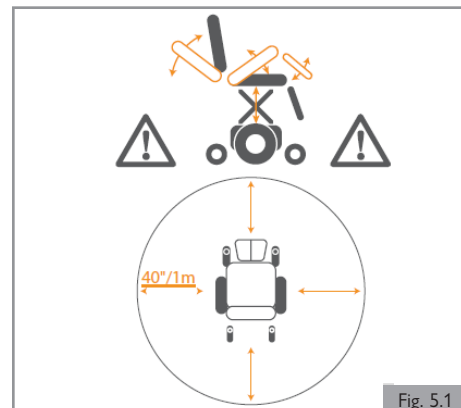

Fig. 5.1

Pré-réglage de la hauteur et de l'angle des palettes

Le repose-pieds central motorisé peut être réglé selon un angle de 90° à 180° par rapport au niveau du sol et permet une extension de longueur motorisée de 190 mm.

Les palettes droite et gauche peuvent être réglées selon un angle de +/- 5,0° et à une hauteur comprise entre 76 et 460 mm, mesurée entre la palette et l'assise du siège.

Pré-réglage de la hauteur de la palette

1. Desserrez les 2 boulons (A) au moyen d'une clé hexagonale de 5,0 mm. (Fig. 5.2)
2. Faites glisser le logement de la palette vers le haut ou vers le bas dans le rail à la hauteur souhaitée.
3. Serrez fermement les 2 boulons. Consultez la section 8 pour connaître les valeurs de couple spécifiées.
4. Répétez l'opération de l'autre côté.

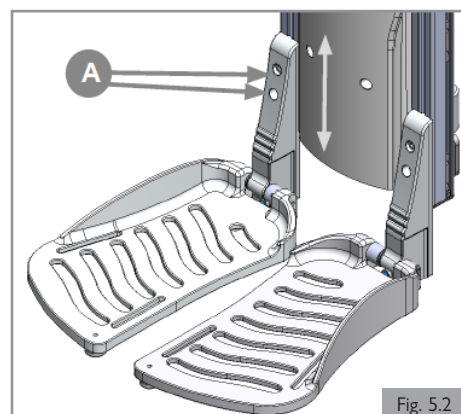

Fig. 5.2

Pré-réglage de l'angle de la palette

1. Relevez la palette pour avoir accès à la vis de réglage de l'angle (B). (Fig. 5.3)
2. À l'aide d'une clé hexagonale, serrez ou desserrez en fonction de l'angle souhaité.

⚠ AVERTISSEMENT !

1. Après ce réglage et avec le siège en position de conduite normale : veillez à ce qu'il y ait un espace d'au moins 51 mm entre le sol et la palette avant de manœuvrer celle-ci vers le haut ou vers le bas.
2. Procédez à cette vérification avec l'utilisateur assis dans son fauteuil et les jambes placées dans le repose-jambes.
3. L'utilisation du fauteuil avec un repose-jambes réglé trop bas peut entraîner des blessures ou endommager le fauteuil.

Pré-réglage de la largeur de la palette

1. Retirez le boulon (D) à l'aide d'une clé hexagonale. (Fig. 5.4)
2. Déplacez la cale (E) de l'intérieur du repose-pieds vers l'extérieur.
3. Insérez à nouveau le boulon et serrez-le fermement. Consultez la section 8 pour connaître les valeurs de couple spécifiées.
4. Répétez l'opération de l'autre côté.

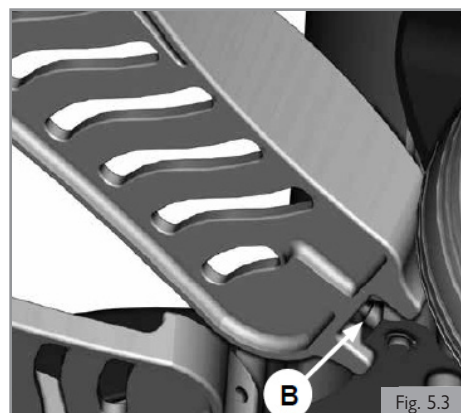

Fig. 5.3

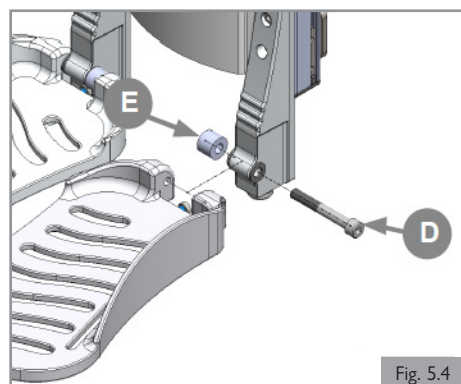
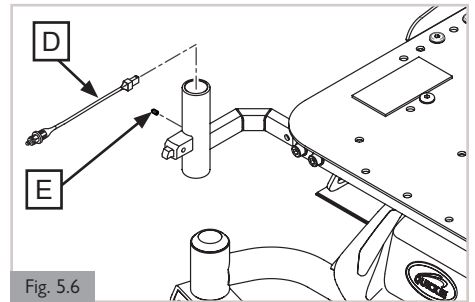
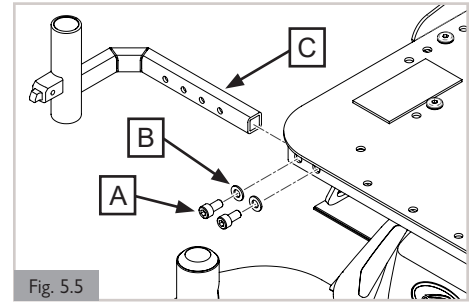

Fig. 5.4

5.2 Logement de potence pour repose-jambes escamotable (en option)

Logement de potence avec réglage (Fig. 5.5 et Fig. 5.6)

1. Retirez le repose-jambes escamotable. Consultez la section 6.7 « Enlever le repose-jambes escamotable ».
2. Retirez les vis (A) et les rondelles (B).
3. Faites glisser le logement de potence (C) vers l'intérieur ou vers l'extérieur du châssis d'assise jusqu'à la position souhaitée.
4. Refixez les vis (A) et les rondelles (B).
5. Pour les potences électriques du repose-jambes élévateur, insérez la petite extrémité du faisceau de câbles (D) dans la partie supérieure du logement de potence. Serrez fermement la vis de réglage (E) à l'aide d'une clé hexagonale de 3 mm afin de fixer le faisceau au logement. Serrez suivant un couple de 1,5 à 2,0 Nm.
6. Refixez le repose-jambes escamotable.
7. Répétez les étapes 1 à 6 sur le côté opposé du fauteuil.



5.0 CONFIGURATION DU SYSTÈME D'ASSISE

5.3 Pré-réglage du repose-jambes escamotable (en option)

Abaisser le repose-jambes (Fig. 5.7)

1. Desserrez (A) d'un tour.
2. Réglez (B) à la position souhaitée.
3. Serrez (A).

⚠ REMARQUE/ATTENTION !

Veillez à ce que l'espace libre sous (B) soit suffisant pour que le fauteuil roulant puisse franchir les obstacles.

Angle de la cheville (Fig. 5.8)

1. Desserrez (A) de quelques tours.
2. Réglez (B) à la position souhaitée.
3. Serrez (A).

⚠ DANGER/AVERTISSEMENT !

Risque de coincement des doigts ! Lorsque vous déplacez le repose-jambes vers le haut ou le bas, ne mettez pas les doigts dans le mécanisme de réglage entre les pièces mobiles du repose-jambes.

⚠ REMARQUE/ATTENTION !

Modifiez la hauteur ou l'angle des genoux si le repose-pieds touche les roues pivotantes.

⚠ ATTENTION !

Vérification après la configuration et/ou le réglage du fauteuil roulant : après la configuration initiale par le distributeur agréé Sunrise Medical ou après tout réglage du fauteuil roulant, il convient de procéder à une vérification visant à confirmer l'absence d'interférences. Des interférences peuvent (notamment) se produire lors des réglages du joystick, de l'accoudoir, des supports de la commande spéciale, du repose-jambes, de l'appui-tête, etc. Après qu'un réglage a été effectué, le mouvement de ce dispositif risque de gêner ou d'entraver le fonctionnement d'un autre composant du fauteuil roulant. Il convient d'effectuer une vérification préalable à l'utilisation du fauteuil en vue de s'assurer que toutes les pièces mobiles se déplacent librement et sur toute l'amplitude de mouvement sans entrer en contact avec une autre partie du fauteuil.

Hauteur du coussin de mollet (Fig. 5.9)

1. Desserrez (A) de quelques tours.
2. Réglez (D) à la position souhaitée.
3. Serrez (A).

Profondeur du coussin de mollet (Fig. 5.9)

4. Desserrez (B) de quelques tours.
5. Réglez (D) à la position souhaitée.
6. Serrez (B).

Largeur du coussin de mollet (Fig. 5.9)

7. Desserrez (C) à l'arrière de (D) de quelques tours.
8. Réglez (D) à la position souhaitée.
9. Serrez (C).

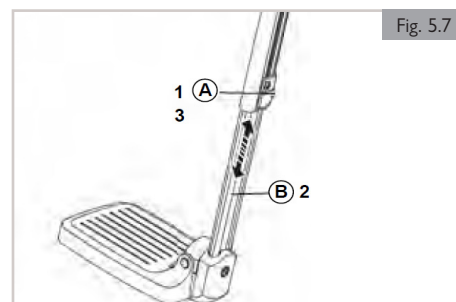

Fig. 5.7

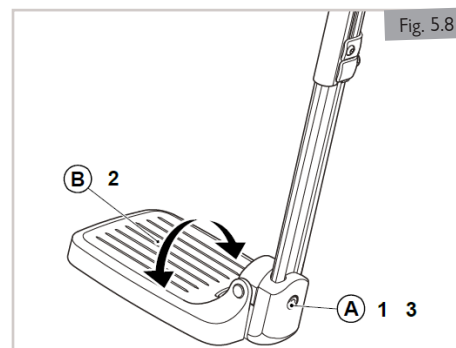

Fig. 5.8

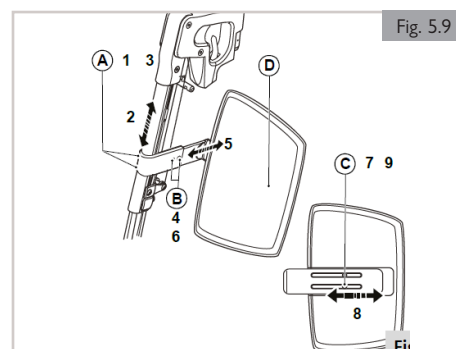

Fig. 5.9

5.4 Support du boîtier de commande escamotable

Le joystick peut être monté avec un mécanisme qui permet de le verrouiller en position avancée ou rétractée, et il peut être monté sur un support central afin de pouvoir être placé au centre du fauteuil roulant.

Rabattement (Fig. 5.10)

1. Pour rabattre le joystick, poussez vers l'extérieur sur la partie intérieure du joystick.
2. Écartez le joystick de l'avant de l'accoudoir jusqu'à ce qu'il se bloque dans la position rabattable extérieure.
3. Pour revenir à la position avant, poussez l'arrière du joystick vers l'avant jusqu'à ce qu'il se verrouille en place.
4. Pour rabattre le joystick vers l'intérieur, poussez vers l'intérieur sur la partie extérieure du joystick.
5. Écartez le joystick de l'avant de l'accoudoir jusqu'à ce qu'il se bloque dans la position rabattable intérieure.
6. Pour revenir à la position avant, poussez l'arrière du joystick vers l'avant jusqu'à ce qu'il se verrouille en place.

Pré-réglage de la profondeur du boîtier de commande (Fig. 5.11)

1. Desserrez la manette (A).
2. Faites glisser le boîtier de commande (B) à la position souhaitée.
3. Serrez la manette à la main (A).

Il existe deux méthodes pour pré-régler la hauteur du boîtier de commande.

Pré-réglage de la hauteur du boîtier de commande (1) (Fig. 5.12)

1. Desserrez la vis (C).
2. Faites glisser le boîtier de commande (B) à la hauteur souhaitée.
3. Serrez la vis (C). Consultez la section 8 pour connaître les valeurs de couple M6.

Pré-réglage de la hauteur du boîtier de commande (2) (Fig. 5.13)

1. Desserrez la vis (D).
2. Faites glisser le boîtier de commande (B) à la hauteur souhaitée.
3. Serrez la vis (D). Consultez la section 8 pour connaître les valeurs de couple M6.

5.5 Vérification après la configuration et/ou le réglage du fauteuil roulant

Après la configuration initiale par le distributeur agréé Sunrise Medical ou après tout réglage du fauteuil roulant, il convient de procéder à une vérification visant à confirmer l'absence d'interférences.

Des interférences peuvent (notamment) se produire au niveau des ajustements du joystick, de l'accoudoir, des supports de la commande spéciale, du repose-jambes, de l'appui-tête, etc. Après qu'un réglage a été effectué, le mouvement de ce dispositif peut entrer en collision ou gêner le fonctionnement d'un autre composant du fauteuil roulant. Il convient d'effectuer une vérification préalable à l'utilisation du fauteuil en vue de s'assurer que toutes les pièces mobiles se déplacent librement et sur toute l'amplitude de mouvement sans entrer en contact avec une autre partie du fauteuil.

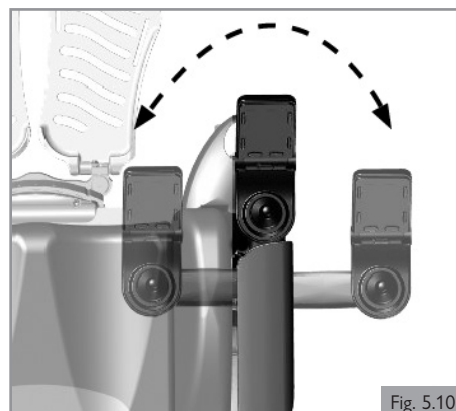

Fig. 5.10

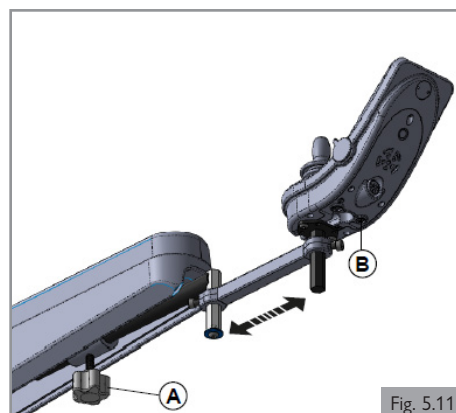

Fig. 5.11

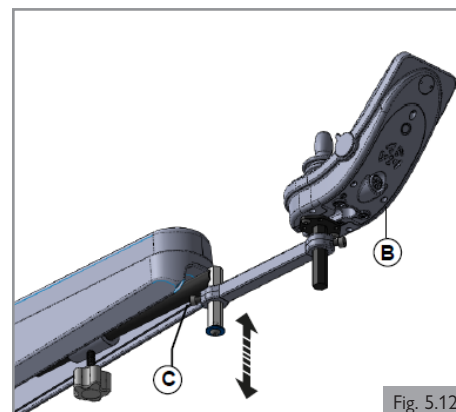

Fig. 5.12

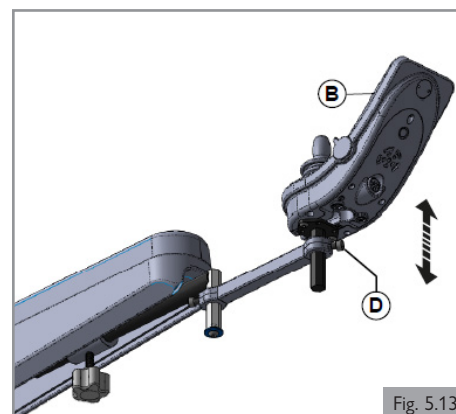

Fig. 5.13

5.0 CONFIGURATION DU SYSTÈME D'ASSISE

5.6 Ceinture sous-abdominale/ceinture de maintien (Fig. 5.14)

⚠ AVERTISSEMENT !

1. Ce produit doit servir exclusivement à positionner une seule personne dans un fauteuil roulant.
2. Les ceintures sous-abdominales ne conviennent pas pour le transport. Un système de retenue homologué doit être utilisé à la place.
3. Le non-respect de ces avertissements peut entraîner des blessures graves, voire fatales.
4. L'aide-soignant ou l'accompagnateur doit avoir été formé à l'utilisation adéquate des ceintures.
5. Un aidant ou un accompagnateur non formé risque de ralentir l'intervention en cas d'urgence.

Installation d'une ceinture sous-abdominale/ceinture de maintien

1. Fixez (A) au châssis à l'aide des vis fournies à gauche et à droite. (Fig. 5.15)
2. Serrez (B). Consultez la section 8 pour connaître les valeurs de couple spécifiées.

Positionnement avec une ceinture sous-abdominale

1. Pour le confort et la sécurité de l'utilisateur, tendez la ceinture sous-abdominale de manière à pouvoir seulement passer la main. (Fig. 5.16)
2. La sangle doit être normalement tendue de manière à pouvoir passer la main dessous, en veillant toutefois à ce qu'elle ne soit pas trop lâche.
3. En général, la ceinture sous-abdominale doit être fixée de façon à ce que les sangles soient à un angle d'environ 45° (Fig. 5.17), et si elle est correctement ajustée, elle ne permet pas à l'utilisateur de glisser dans le siège.
4. Posez la sangle sur le siège en plaçant la boucle d'ouverture sur votre droite pour un gaucher ou sur votre gauche pour un droitier. Passez l'autre extrémité de la sangle par l'ouverture entre les montants du dossier et le dossier.

⚠ DANGER/AVERTISSEMENT !

1. Toujours vérifier que la ceinture sous-abdominale est bien fixée et correctement réglée avant d'utiliser le fauteuil.
2. Une ceinture trop lâche peut entraîner le glissement de l'utilisateur et causer des blessures graves.
3. Vérifiez régulièrement l'état de la ceinture sous-abdominale et des composants de retenue afin de détecter l'apparition d'éventuels signes d'effilochage ou d'usure. Remplacez la ceinture, si nécessaire.
4. Lors des révisions, vérifiez le bon fonctionnement de la boucle d'ouverture et regardez s'il y a des signes d'usure sur la sangle ou les boucles en plastique.
5. Vérifications/gestes courants :
 - Comme avec tous les composants de maintien, des ajustements correctifs sont à prévoir au fur et à mesure que la position d'assise du patient évolue dans le temps.
 - Vérifiez régulièrement le réglage des ceintures pour garantir la sécurité et le confort de l'utilisateur.

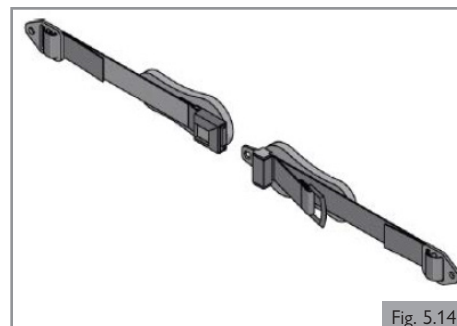

Fig. 5.14

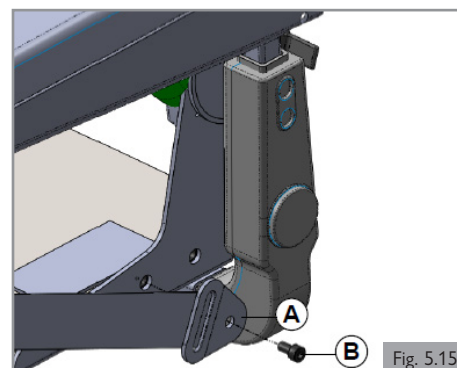

Fig. 5.15

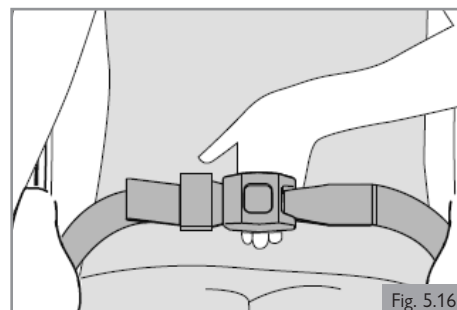

Fig. 5.16

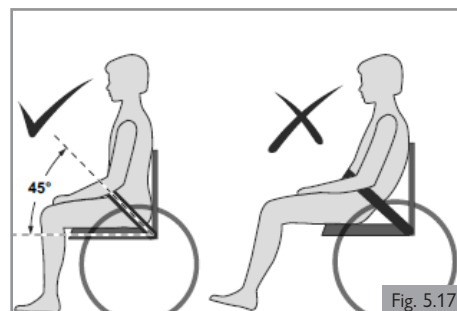



Fig. 5.17

6.1 S'asseoir et se lever du fauteuil roulant (transfert)

Sunrise Medical vous conseille de consulter votre professionnel de santé qui vous aidera à perfectionner votre technique personnelle de transfert frontal ou latéral afin de répondre au mieux à vos besoins et d'éviter toute blessure personnelle.

⚠ DANGER/AVERTISSEMENT !

Pour éviter de tomber :

- Assurez-vous que le boîtier de commande soit éteint pendant les transferts pour éviter tout mouvement indésirable. Dans le cas contraire, vous risquez de toucher le joystick et de faire déplacer votre fauteuil alors que vous ne vous y attendez pas.
- Vérifiez que le commutateur de roue libre est position « conduite ». ( Manuel général)
- Faites pivoter les roulettes avant de manière à ce qu'elles soient dirigées vers l'avant.
- Consultez votre professionnel de santé pour connaître toutes les méthodes de transfert sûres.
- Assurez-vous que le frein moteur est engagé. Le fauteuil sera ainsi immobilisé lors du transfert.
- Il est dangereux de vous asseoir et de sortir du fauteuil si vous êtes seul(e). Cela nécessite un bon équilibre et de l'agilité. Il faut savoir que lors de chaque transfert, il y a un moment où le siège du système d'assise ne se trouve pas en dessous de vous.
- Apprenez à positionner votre corps et à vous soutenir pendant un transfert.
- Faites-vous aider jusqu'à ce que vous soyez capable de vous asseoir et de sortir par vous-même du fauteuil en toute sécurité.
- Ne vous mettez pas debout sur le repose-pieds. Si vous vous appuyez de tout votre poids sur le repose-pieds, vous risquez d'endommager le fauteuil roulant et de vous exposer à des situations dangereuses, notamment le basculement du fauteuil.
- Veillez à ne pas laisser vos pieds « pendre » ou se coincer dans l'espace entre les repose-pieds.

6.2 Préparation du transfert vers l'avant

⚠ DANGER/AVERTISSEMENT !

Rapprochez votre fauteuil roulant le plus possible du siège sur lequel vous voulez vous asseoir.

Abaissez la palette centrale (si en position élevée) ( Commande) (Fig. 6.1)

1. Assurez-vous que la surface est plane et exempte d'obstacles ou de dangers.
2. Allumez le boîtier de commande.
3. Sélectionnez le repose-jambes central électrique.
4. Poussez le joystick vers l'avant jusqu'à ce que les palettes touchent entièrement le sol. (Fig. 6.2)
5. Éteignez le boîtier de commande avant le transfert.

⚠ AVERTISSEMENT !

Lorsque le système est activé, veillez à ce qu'aucun objet ou aucune partie du corps se trouve dans la zone autour et sous la palette afin d'éviter de vous blesser ou de causer des dommages matériels.

⚠ ATTENTION !

Lorsque le repose-jambes est en position haute ou basse maximum, ne tenez pas le joystick en position de marche sous peine d'endommager le vérin.

Repose-jambes rabattable (Fig. 6.3)

1. Relevez les palettes (A).
2. Faites pivoter les appui-mollets (B) sur le côté (le cas échéant).
3. Si possible, poussez (C) vers l'arrière et faites pivoter les repose-pieds (D) sur le côté.

6.3 Préparation du transfert latéral

⚠ DANGER/AVERTISSEMENT !

1. Rapprochez votre système le plus possible du siège sur lequel vous souhaitez vous asseoir. Si possible, utilisez une plaque de transfert.
2. Asseyez-vous le plus au fond possible du siège. Vous réduirez ainsi le risque de manquer le siège ou de tomber.

⚠ ATTENTION !

1. Avec certains modèles, il convient de rabattre le boîtier de commande sur le côté.
2. Retirez la tablette avant de relever l'accoudoir.
3. Ne vous appuyez pas sur l'accoudoir lorsqu'il est replié.

Accoudoir rabattable

1. Sur le côté par lequel vous voulez vous transférer, rabattez l'accoudoir à fond jusqu'à ce qu'il s'enclenche dans la butée mécanique. Vous aurez ainsi plus de place pour le transfert latéral. (Fig. 6.4)

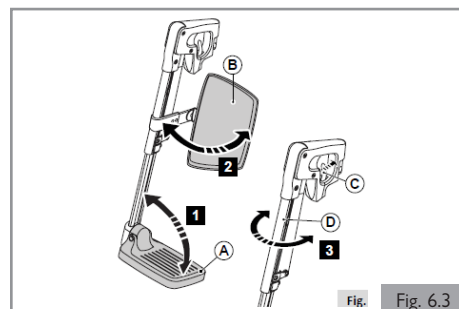
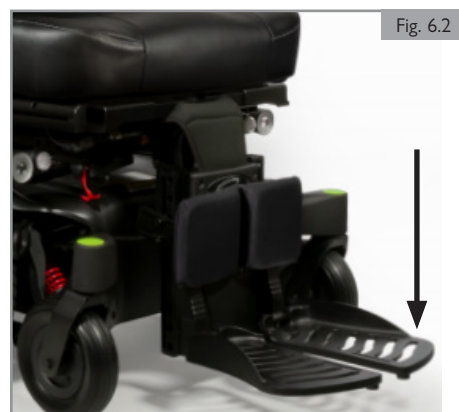
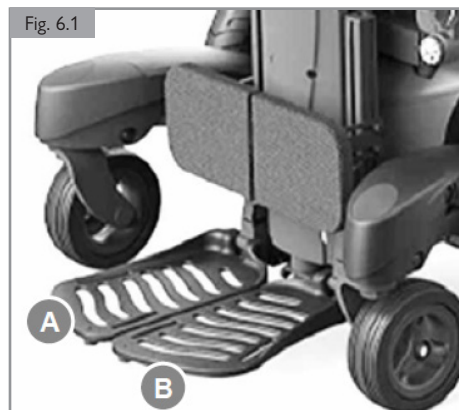

6.0 UTILISATION DU SYSTÈME D'ASSISE

6.4 Activation de la goupille de verrouillage

Configuration pour une utilisation standard (conduite du fauteuil)

1. Le levier de la goupille de verrouillage (A) doit être désengagé. (Fig. 6.5)
2. Le dossier peut être incliné ou plié, si nécessaire.

Configuration pour le transport (assise Captain utilisée dans un véhicule)

3. Le levier de la goupille de verrouillage (B) doit être engagé. (Fig. 6.6)
4. Le dossier est à présent en position verrouillée (99°).



DANGER !

N'oubliez pas d'engager la goupille de verrouillage avant le transport.

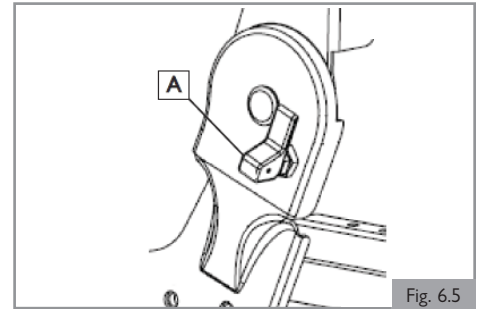

Fig. 6.5

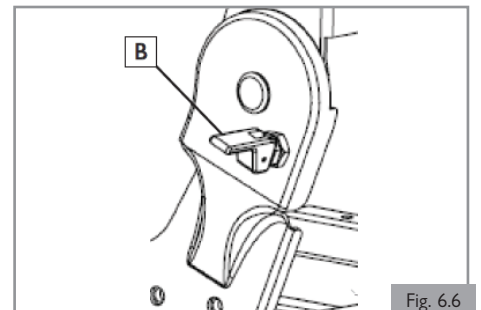

Fig. 6.6

6.5 Réglage de l'angle d'assise

Réglage de l'angle d'inclinaison (Fig. 6.7)

1. Pour le réglage, tirez sur le levier de déverrouillage (C) situé à droite du dossier.
2. Inclinez le dossier vers l'avant ou vers l'arrière selon la position souhaitée.
3. Relâchez le levier (C) et bougez le dossier pour vérifier qu'il est bien verrouillé en place.

Rabattement du dossier (sans occupant) (Fig. 6.8)

1. Pour rabattre le dossier, tirez sur le levier de déverrouillage (C) situé à droite du dossier.
2. Le dossier s'avance alors en position pliée, comme illustré.
3. Relâchez le levier.
4. Pour déplier le dossier, tirez sur le levier de déverrouillage (C) et remettez le dossier en position droite.

6.6 Réglage du système d'assise

Réglage de la profondeur d'assise par pas de 1 pouce (Fig. 6.9 et Fig. 6.10)

1. À l'aide d'une clé hexagonale de 5 mm, enlevez les vis à tête plate M8 (A), 3 de chaque côté.
2. À l'aide d'une clé hexagonale de 5 mm, enlevez les vis à tête plate M8 (B), 1 de chaque côté.
3. À l'aide d'une clé hexagonale de 5 mm, desserrez les vis à tête plate M8 (C), 1 de chaque côté.
4. Tout en maintenant le dossier de chaque côté, glissez-le vers l'avant ou vers l'arrière selon la position souhaitée.

Remarque : consultez la section 8 pour connaître les valeurs de couple.

⚠ AVERTISSEMENT !

La modification de la profondeur de l'assise peut déséquilibrer le fauteuil. Testez prudemment le fauteuil avant utilisation si la profondeur de l'assise a été modifiée.

Positions de montage de la profondeur d'assise

1. Reportez-vous au tableau ci-dessous indiquant les positions de montage de profondeur d'assise et le nombre de trous pour régler à la largeur et à la profondeur souhaitées.

Positions de montage de la profondeur d'assise			
	16 pouces de large	18 pouces de large	20 pouces de large
14 pouces de profondeur	—	—	—
15 pouces de profondeur	2, 4, 6	—	—
16 pouces de profondeur	3, 5, 7	1, 3, 5	—
17 pouces de profondeur	4, 6, 8	2, 4, 6	—
18 pouces de profondeur	5, 7, 9	3, 5, 7	1, 3, 5
19 pouces de profondeur	—	4, 6, 8	2, 4, 6
20 pouces de profondeur	—	5, 7, 9	3, 5, 7
21 pouces de profondeur	—	—	4, 6, 8

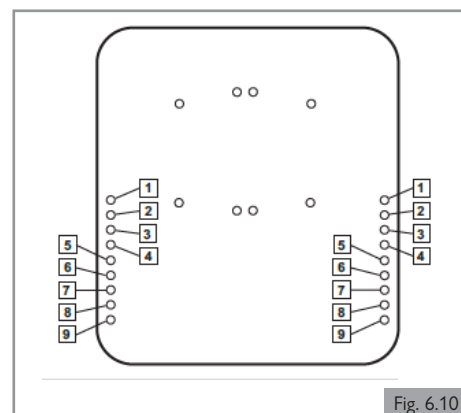
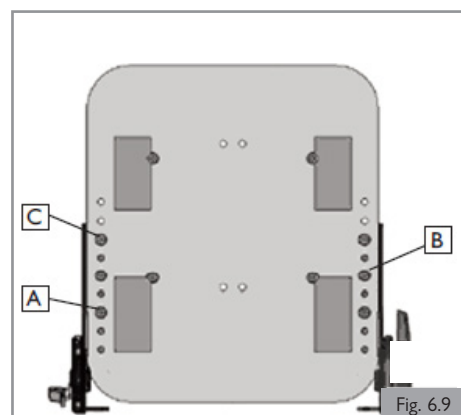
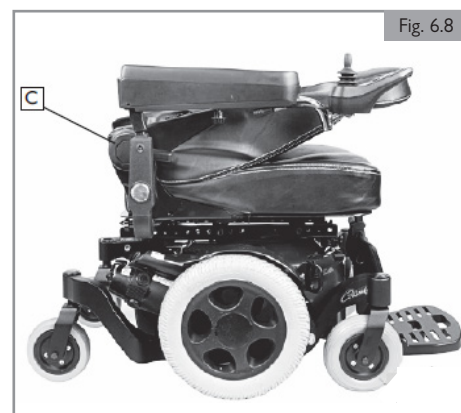

6.0 UTILISATION DU SYSTÈME D'ASSISE

Réglage de la hauteur du dossier par pas de 1 pouce

Remarque : il existe 3 positions de réglage du dossier par pas de 1 pouce.

- Position 2 (+2) (D)
 - Position 1 (+1) (E)
 - Position 0 (défaut) (F)
1. À l'aide d'une clé hexagonale de 5 mm, enlevez les vis à tête plate M8, 3 de chaque côté.
 2. Positionnez le dossier à la hauteur souhaitée. La vis supérieure doit être montée comme illustré. (Fig. 6.11)
 3. En maintenant le dossier en place, serrez les vis. Consultez la section 8 pour connaître les valeurs de couple M8.
 4. Répétez l'opération de l'autre côté et assurez-vous que les côtés gauche et droit sont à la même hauteur.

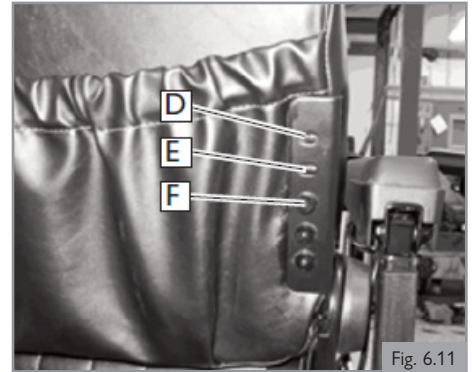

Fig. 6.11

Accoudoir réglable

Remarque : les largeurs d'accoudoir peuvent être modifiées indépendamment l'un de l'autre. N'oubliez pas que ce réglage augmentera la largeur totale du fauteuil roulant.

1. Localisez les 2 fixations d'accoudoir (G) de chaque côté du support d'accoudoir. (Fig. 6.12)
2. Desserrez les fixations M8.
3. Faites glisser les accoudoirs vers l'intérieur ou l'extérieur à la largeur souhaitée.
4. Resserrez les fixations. Consultez la section 8 pour connaître les valeurs de couple M8.

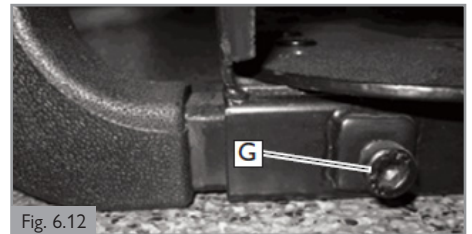

Fig. 6.12

Réglage de la hauteur d'accoudoir

1. À l'aide d'une clé hexagonale de 4 mm, desserrez les deux vis de réglage M5 (H) situées sur le logement d'accoudoir. (Fig. 6.13)
2. Soulevez ou abaissez l'accoudoir à la hauteur souhaitée.
3. Serrez les vis de réglage pour fixer l'accoudoir. Consultez la section 8 pour connaître les valeurs de couple M5.

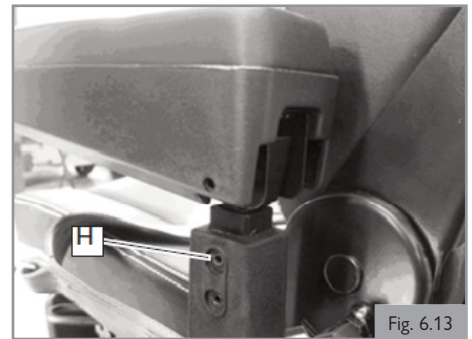

Fig. 6.13

Réglage de l'angle de l'accoudoir

1. Soulevez l'accoudoir vers le haut perpendiculairement au sol. Soulevez ou abaissez l'accoudoir à la hauteur souhaitée. (Fig. 6.14)
2. Desserrez le contre-écrou (A).
3. Tournez la vis de réglage (B) pour soulever ou abaisser l'avant de l'accoudoir.
4. Serrez le contre-écrou (A) pour bloquer la vis de réglage en place.
5. Lorsque vous avez terminé, vérifiez à la main que la manette de l'accoudoir (D) est bien serrée. (Fig. 6.15)

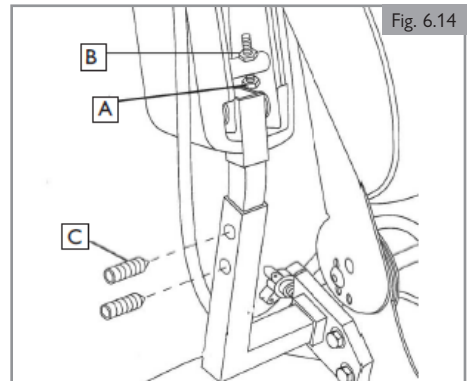

Fig. 6.14

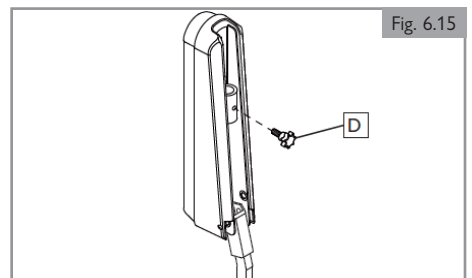

Fig. 6.15

6.7 Repose-jambes escamotable (en option)

Élévation manuelle du repose-jambes au niveau du genou (Fig. 6.16)

L'angle des repose-jambes de confort peut être réglé indépendamment l'un de l'autre.

1. Poussez la poignée (A) vers l'avant.
2. Assis(e) dans le fauteuil, levez votre jambe.
3. Relâchez la poignée lorsque vous êtes dans la position souhaitée.

Retrait du repose-jambes escamotable (Fig 6.17)

1. Poussez le loquet (A) vers l'arrière pour débloquer le repose-jambes.
2. Pivotez le repose-jambes vers l'extérieur.
3. Retirez le repose-jambes (B) de son support en le soulevant.

Remarque : vous devez entendre un clic lorsque vous remplacez le repose-jambes. Cela indique que le repose-jambes s'est verrouillé en place.

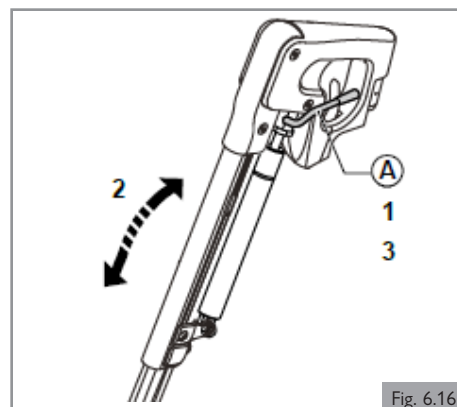

Fig. 6.16

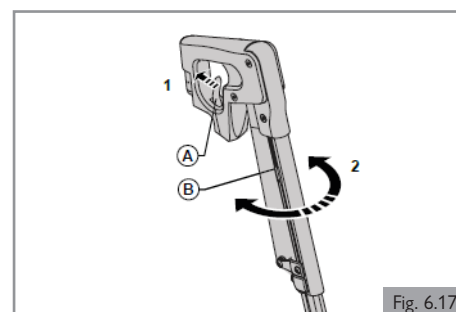

Fig. 6.17

7.0 OPTIONS D'ASSISE ÉLECTRIQUES

7.1 Options d'assise électriques

Le fauteuil roulant peut être équipé des options électriques suivantes pour régler votre position d'assise. Ces options peuvent être actionnées sans avoir recours à des outils.

Options électriques du système d'assise réglable (Fig. 7.1 - Fig. 7.3)

Vous trouverez le mode d'emploi de ces options d'assise électriques dans le document suivant :

BOÎTIER DE COMMANDE

1. Option de bascule électrique
2. Option de levage électrique de l'assise
2. Repose-jambes électrique réglable en hauteur

DANGER !

1. L'utilisation des options d'assise électriques peut influencer la stabilité du fauteuil roulant.
2. Actionnez les options d'assise électriques uniquement lorsque le fauteuil se trouve sur une surface plane ! N'essayez pas d'actionner une option d'assise électrique lorsque le fauteuil est en pente.
3. Tenez-vous à l'écart de tout vérin motorisé lorsque le fauteuil est en mouvement. Les mécanismes électriques Sunrise Medical présentent un débattement important. L'utilisateur doit tenir compte de son environnement lorsque les composants mobiles sont actionnés.
4. Soyez vigilant lorsque vous vous déplacez en position d'assise élevée ou basculée.
5. N'essayez pas d'actionner une option d'assise électrique lorsque le fauteuil est en mouvement.
6. Ne tentez pas d'actionner l'option de levage ou de bascule d'assise en présence d'enfants.
7. La programmation permet d'inverser la direction de toutes les fonctions d'assise électriques ; assurez-vous de savoir dans quelle direction le siège va se déplacer avant de commencer la manœuvre. Demandez à votre distributeur agréé Sunrise Medical dans quelle direction les fonctions d'assise électriques ont été programmées.
8. À noter que le module de levage/basculé d'assise présente un risque de coincement (point de pincement). Pour éviter tout risque de blessure, lorsque vous activez le module de levage/basculé d'assise, éloignez vos vêtements, vos mains, vos pieds et toute autre partie du corps.
9. Ne vous déplacez pas sur une rampe ou une pente si l'assise est en position surélevée. Avant de négocier une pente ou une côte, ramenez le fauteuil en position d'assise normale, avec le dossier à la verticale.
10. Ce système électrique a été conçu pour réduire automatiquement la vitesse maximale de conduite et pour activer le mode Ralenti lorsque certaines limites d'options d'assise électriques sont atteintes. En fonction de la configuration du fauteuil roulant, plusieurs vitesses en mode Ralenti peuvent être disponibles. Contactez votre distributeur agréé Sunrise Medical pour connaître les vitesses en mode Ralenti de votre fauteuil.

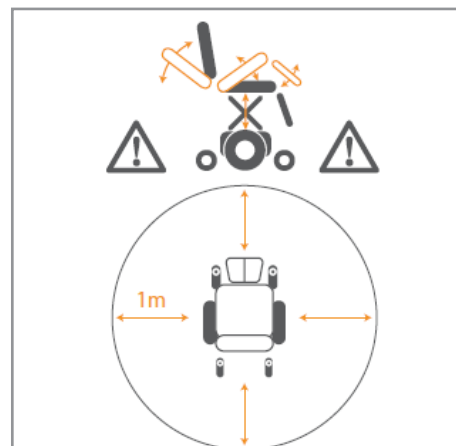

Option d'assise électrique réglable

Fig. 7.1



Option d'assise électrique réglable

Fig. 7.2

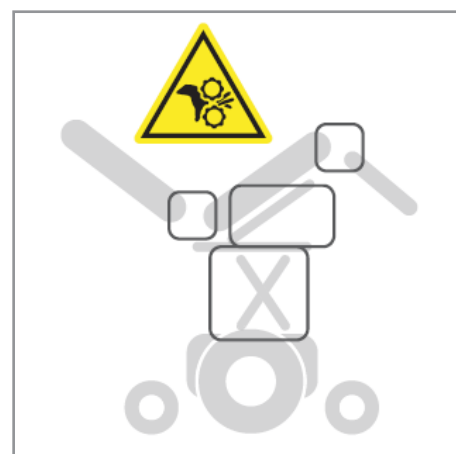

Option d'assise électrique réglable

Fig. 7.3

La durée de vie du fauteuil roulant dépend de la qualité de son entretien.

Pour toute question concernant des réglages spécifiques, l'entretien ou la réparation de votre fauteuil roulant, contactez votre distributeur agréé Sunrise Medical. Veuillez à lui indiquer le modèle et l'année de fabrication ainsi que le numéro d'identification figurant sur l'étiquette du numéro de série du fauteuil roulant.

ATTENTION !

Le fauteuil roulant doit faire l'objet d'une révision par votre distributeur agréé Sunrise Medical une fois par an ou tous les six mois en cas d'utilisation intensive. Pour obtenir la liste des distributeurs agréés dans votre région, contactez le service client Sunrise Medical.

Les coordonnées de votre service client Sunrise Medical local figurent sur la page intérieure de la couverture de cette brochure.

Les adresses Internet sont indiquées sur la couverture arrière.

8.1 Entretien général

1. Les fixations doivent être contrôlées tous les trois mois afin de déceler la présence de boulons desserrés ou des pièces cassées.
2. Les fixations desserrées doivent être resserrées. Consultez la section 8 pour connaître les valeurs de couple spécifiées.
3. Vérifiez les sangles une fois par mois afin de déceler d'éventuels effilochements, coutures déchirées ou tout autre signe d'usure excessive. Cessez d'utiliser en cas de dommage constaté.
4. Les ceintures thoraciques doivent être remplacées dès les premiers signes de dommage et/ou d'usure excessive.
5. En présence d'un élément cassé ou desserré, cessez immédiatement d'utiliser le fauteuil roulant et contactez votre distributeur agréé Sunrise Medical pour le faire remplacer.
6. Vérifiez toutes les sangles Velcro® afin de garantir une bonne adhérence les unes aux autres.
7. Éliminez tout corps étranger, tels des cheveux ou des peluches, éventuellement pris dans les bandes Velcro®. Leur présence peut compromettre l'adhérence.

Contrôles quotidiens

Effectuez les contrôles quotidiens décrits ci-dessous avant d'utiliser le fauteuil roulant.

Contrôle du système d'assise

1. Assurez-vous que tous les coussins sont en place.
2. Assurez-vous que le dossier est bien fixé et correctement réglé.
3. Effectuez une inspection visuelle du fauteuil roulant pour vous assurer que les repose-jambes, accoudoirs, etc. sont correctement positionnés et fixés au fauteuil, et que les fixations sont suffisamment serrées. Consultez la section 8 pour connaître les valeurs de couple.
4. Assurez-vous que les manettes d'interface d'assise sont bien serrées.

Contrôle d'un blocage éventuel par un vêtement

Assurez-vous que vos vêtements n'empêchent pas la conduite du fauteuil roulant (trop longs, par ex.). Avant utilisation, vérifiez toujours que vos vêtements ou accessoires n'entrent pas en contact avec les roues ou d'autres éléments mobiles et/ou rotatifs dans lesquels ils pourraient se coincer.

Contrôles hebdomadaires

Effectuez les contrôles hebdomadaires décrits ci-dessous avant d'utiliser le fauteuil roulant.

Contrôle des connecteurs et câbles

1. Assurez-vous que tous les connecteurs sont bien assemblés.
2. Vérifiez l'état des câbles et des connecteurs afin de détecter tout dommage éventuel.

Contrôle du boîtier de commande

1. Vérifiez que la fine gaine en caoutchouc autour de la base du joystick n'est pas endommagée ou déchirée. Effectuez une inspection visuelle uniquement ; ne manipulez pas le soufflet.
2. Assurez-vous que tous les composants du système de commande sont montés correctement.

Contrôle des commandes

1. Allumez la commande manuelle – Les voyants clignotent-ils ? Si c'est le cas, le système électronique présente une défaillance.
2. Activez toutes les options électriques, y compris les feux et les clignotants (le cas échéant), pour vérifier s'ils fonctionnent correctement. Consultez  Boîtier de commande).

3. Utilisez le fauteuil roulant dans tous les modes de conduite pour vous assurer qu'il fonctionne comme avant.

Contrôles hebdomadaires généraux

1. Vérifiez la pression des pneus (si d'application).
2. Vérifiez l'absence de corps étrangers et/ou d'obstructions dans le châssis et la base.
3. Assurez-vous que les manettes fixant le châssis de l'assise à l'avant de la base ne sont pas desserrées.

Contrôles trimestriels

Effectuez les contrôles trimestriels décrits ci-dessous avant d'utiliser le fauteuil roulant.

1. Vérifiez les sangles afin de déceler d'éventuels effilochements, coutures déchirées ou tout autre signe d'usure excessive. Si un dommage est constaté, cessez d'utiliser et contactez un distributeur agréé Sunrise Medical.
2. Vérifiez que le fauteuil ne comporte pas d'écrous, de boulons ou d'éléments de fixation manquants ou desserrés. Si c'est le cas, contactez un distributeur agréé Sunrise Medical.
3. Inspectez le fauteuil roulant afin de déceler d'éventuels composants cassés ou anormalement usés, ou tout autre signe d'usure excessive. Si un dommage est constaté, cessez d'utiliser et contactez un distributeur agréé Sunrise Medical.

AVERTISSEMENT !

1. En cas de doute sur les niveaux de performance de votre fauteuil roulant, contactez votre distributeur agréé Sunrise Medical.
2. Après tout entretien ou toute réparation, vous devez toujours vérifier le bon fonctionnement du fauteuil roulant avant de l'utiliser.
3. Il est recommandé de faire procéder à une inspection complète, un contrôle de sécurité et une révision par un distributeur agréé Sunrise Medical au moins une fois par an.
4. Toutes les fixations doivent être remplacées par des pièces parfaitement identiques ayant les bonnes longueurs, résistantes aux tensions et composées du matériau adéquat.
5. Lorsque vous remplacez des écrous autobloquants ou des écrous/goujons à frein-filet, veillez à ce qu'une solution frein-filet adéquate soit appliquée sur la nouvelle pièce de fixation.
6. Vérifiez toutes les sangles Velcro® afin de garantir une bonne adhérence les unes aux autres.
7. Éliminez tout corps étranger, tels des cheveux ou des peluches, éventuellement pris dans les bandes Velcro®. Leur présence peut compromettre l'adhérence.
8. Ne réutilisez pas les fixations.

8.2 Nettoyage du système d'assise

Il est recommandé de nettoyer le fauteuil roulant une fois par semaine avec un chiffon légèrement humide, mais non mouillé, et d'éliminer les peluches ou la poussière qui se sont accumulées autour des vérins.

ATTENTION !

Pensez à essuyer toutes les parties du fauteuil s'il est mouillé ou humide après l'avoir nettoyé ou s'il a été utilisé dans un environnement mouillé ou humide.

DANGER !

Si le fauteuil roulant est utilisé par plus d'une personne, il est important de le nettoyer consciencieusement pour éviter toute contamination croisée.

8.2.1 Nettoyage et inspection du système d'assise

AVERTISSEMENT !

Une garniture déchirée, entaillée, usée ou détendue, en particulier à proximité des armatures en métal, peut entraîner le mauvais positionnement de l'utilisateur ou un confort et un soulagement de la pression insuffisants.

Instructions de nettoyage du système d'assise

Lavez tous les composants des housses à l'aide d'un détergent doux à 38 °C. Les housses peuvent être essorées mais pas séchées au sèche-linge. Enlevez toutes les parties des housses indépendamment les unes des autres et lavez-les séparément. Avant le lavage, retirez la mousse à l'intérieur des coussins et fermez les bandes Velcro® !

Si le revêtement n'est pas amovible, nettoyez-le régulièrement pour éviter l'accumulation de saletés. Nettoyez avec un chiffon humide et du savon. Il est également possible d'utiliser des désinfectants en les diluant conformément aux instructions du fabricant. Assurez-vous que les surfaces sont rincées à l'eau propre et entièrement séchées.

8.0 ENTRETIEN ET NETTOYAGE

8.3 Mesures d'hygiène en cas de réutilisation

Avant de réutiliser le fauteuil roulant, il doit être soigneusement préparé. Toutes les surfaces entrant en contact avec le nouvel utilisateur doivent être traitées à l'aide d'un désinfectant.

Pour ce faire, utilisez un désinfectant à base d'alcool à séchage rapide utilisé pour les produits et dispositifs médicaux.

Suivez les instructions du fabricant du produit désinfectant utilisé.

ATTENTION !

1. Ne pas utiliser de dissolvant, d'eau de Javel, d'abrasifs, de détergents synthétiques, de cirage ou d'aérosols.
2. Il est également possible d'utiliser des désinfectants en les diluant conformément aux instructions du fabricant.
3. Assurez-vous que les surfaces sont rincées à l'eau propre et entièrement séchées.

8.4 Instructions générales de nettoyage

ATTENTION !

1. Enlevez les taches sur l'assise le plus rapidement possible.
2. Après une longue période d'utilisation, nettoyez le revêtement de l'assise avec une mousse sèche nettoyante disponible dans le commerce.
3. Il convient de nettoyer toute la surface et non des endroits spécifiques afin d'éviter des marques disgracieuses. Plus vous attendez, plus il sera difficile de faire disparaître les taches.
4. Évitez de frotter de manière énergique avec des solutions aqueuses. Le revêtement risque de devenir rugueux.
5. Il est conseillé d'éliminer les taches (bière, sang, Coca-Cola, vin rouge, etc.) à l'aide d'une mousse sèche nettoyante ou d'un détergent doux.
6. Veuillez suivre les instructions d'utilisation respectives lors du traitement des housses.
7. Faites sécher les housses pendant au moins 48 heures après les avoir nettoyées avec une mousse nettoyante.
8. En cas de tache de graisse (stylo à bille, rouge à lèvres, chewing-gum, etc.), utilisez un détachant breveté. Frottez en douceur uniquement sur la tache à l'aide d'un chiffon propre imprégné de détachant.
9. N'utilisez qu'une très petite quantité de détachant.
10. Faites préalablement un test sur une petite zone cachée.
11. Le matériau du revêtement ne doit pas être imbibé de produit détachant car celui-ci risque de le détériorer.
12. Ne lavez pas votre fauteuil avec un tuyau d'arrosage ou un nettoyeur haute pression.

AVERTISSEMENT !

1. Lisez toujours les étiquettes des produits de nettoyage à usage commercial ou ménager.
2. Suivez toujours attentivement les instructions.

8.5 Nettoyage des accessoires

1. Toutes les pièces/tous les accessoires, comme les tablettes escamotables, doivent être nettoyés à l'aide d'un chiffon humide.
2. Tous les supports latéraux, l'appui-tête, les accoudoirs, les protections latérales, les protège-mollets, les ceintures sous-abdominales et les protections de genoux doivent être nettoyés avec un chiffon humide.

8.6 Nettoyage des commandes

Si les commandes de votre fauteuil roulant sont sales, vous pouvez les nettoyer avec un chiffon humide et un désinfectant dilué.

DANGER !

1. Ceci est particulièrement important pour éviter tout risque de contamination croisée au cas où plusieurs personnes utilisent le même fauteuil roulant.
2. Veillez à ce que les plaquettes, les joysticks (toutes les variantes), les réseaux de têtes et les commutateurs (toutes les variantes) soient nettoyés à l'aide d'un chiffon et d'un désinfectant doux pour éviter tout risque de contamination croisée. Après avoir démonté l'embout et le tuyau de la commande par le soufflé, nettoyez-les régulièrement pour les garder en bon état de fonctionnement.
3. Assurez-vous que le boîtier de commande est éteint avant le nettoyage.

8.7 Rangement

Pour conserver le revêtement et les autres composants du fauteuil roulant en bon état, rangez le fauteuil dans un environnement sec, si possible à température ambiante.

ATTENTION !

1. Ne rangez jamais votre fauteuil roulant à la lumière directe du soleil ou dans un environnement extérieur/humide.
2. La lumière directe risque de décolorer la garniture et les pièces en plastique, et de chauffer les pièces métalliques.

8.8 Calendrier d'entretien et d'inspection

À réaliser par :

Calendrier d'entretien et d'inspection	Utilisateur final/Aidant			Distributeur agréé Sunrise Medical
	Journalier*	Hebdomadaire	Trimestriel*	Annuel
Procédure de vérification quotidienne telle que décrite dans la section 8.1	<input checked="" type="checkbox"/>			
Procédure de vérification hebdomadaire telle que décrite dans la section 8.1		<input checked="" type="checkbox"/>		
Nettoyage de la garniture du fauteuil roulant comme décrit dans la section 8.2		<input checked="" type="checkbox"/>		
Procédure de vérification trimestrielle telle que décrite dans la section 8.1			<input checked="" type="checkbox"/>	
L'inspection complète, le contrôle de sécurité et l'entretien doivent être effectués par un distributeur agréé Sunrise Medical.				<input checked="" type="checkbox"/>

* Journalier = avant chaque utilisation du fauteuil roulant. Trimestriel = tous les trois (3) mois.

Si une fixation est desserrée, un distributeur agréé Sunrise Medical doit la resserrer au couple de serrage indiqué ci-dessous pour chaque taille, sauf indication contraire dans les manuels d'utilisation ou les fiches d'instructions correspondants (le cas échéant).

- Fixations M8 = 13,5-14,9 Nm
- Fixations M6 = 6,8-7,9 Nm
- Fixations M5 = 3,1-3,6 Nm
- Fixations M4 = 0,7-0,9 Nm

9.0 CARACTÉRISTIQUES TECHNIQUES : NORMES EN VIGUEUR



Ce produit est conforme aux réglementations et directives relatives aux dispositifs médicaux et porte le symbole CE.

Le produit répond aux exigences et aux normes ci-dessous. La conformité a été contrôlée par des organismes indépendants.

Norme	Définition/Description	Poids maximal de l'utilisateur
Directive européenne 93/42 CEE	Applicable comme mentionné à l'annexe 1	s.o.
NEN-EN 12182 :2014 Classe B	« Exigences de la norme EN12182 telles que mentionnées dans la norme NEN-EN 12184 : Produits d'assistance pour personnes en situation de handicap - Exigences générales et méthodes d'essai »	136 kg
NEN-EN 12184 :2014 Classe B	Fauteuils roulants électriques, scooters et leurs chargeurs - Exigences et méthodes d'essai	136 kg
ISO 7176-8 :2014	Exigences et méthodes d'essai relatives à la résistance statique, la résistance au choc et la résistance à la fatigue	136 kg
ISO 7176-9 :2009	Essais climatiques pour fauteuils roulants électriques	s.o.
ISO 7176-14 :2008	Exigences et méthodes d'essai relatives aux systèmes de commande des fauteuils roulants électriques	s.o.
ISO 7176-16 :2012	Exigences relatives à la résistance à l'inflammation des parties rembourrées	s.o.
ISO 7176-19 :2008	Fauteuils roulants - Partie 19 : dispositifs de mobilité montés sur roues et destinés à être utilisés comme sièges dans des véhicules à moteur : la série Q répond aux exigences d'essai de collision de la norme ISO 7176-19.	136 kg
ISO 7176-4 :2008	Consommation d'énergie des fauteuils roulants pour la détermination de la distance théorique	136 kg
ANSI/RESNA WC-1 :2009	Exigences et méthodes d'essai relatives aux fauteuils roulants (y compris les scooters)	s.o.

CETTE GARANTIE N'AFECTE EN RIEN VOS DROITS LÉGAUX.

Sunrise Medical* offre à ses clients une garantie, telle que définie dans les conditions de garantie, pour les fauteuils roulants couvrant les éléments suivants.

Conditions de garantie

1. **PENDANT UN (1) AN** : nous garantissons toutes les pièces et tous les composants de ce fauteuil roulant fabriqués par Sunrise, y compris : les moteurs, les boîtes de vitesses et les composants électroniques, contre les défauts de matériaux et de fabrication pendant un an à compter de la date de l'achat initial par le consommateur.
2. **BATTERIES** : les batteries sont couvertes par une garantie d'un (1) an fournie par les fabricants de batteries d'origine.
3. **LIMITATIONS**
 1. Nous ne garantissons pas :
 - a. Les pneus et chambres à air, la garniture, les coussins et poignées de poussée.
 - b. Les dommages résultant d'une négligence, d'un accident, d'une mauvaise utilisation ou d'une installation ou réparation incorrecte.
 - c. Produits modifiés sans le consentement écrit exprès de Sunrise Medical.
 - d. Les dommages causés par le dépassement de la limite de poids.
 2. Cette garantie est NULLE si l'étiquette du numéro de série original du fauteuil est retirée ou modifiée.
 3. Cette garantie s'applique uniquement aux États-Unis et au Canada. Vérifiez auprès de votre distributeur agréé Sunrise Medical pour savoir si des garanties internationales s'appliquent.
 4. Cette garantie n'est pas transférable et ne s'applique qu'à l'achat initial de ce fauteuil roulant auprès d'un distributeur agréé Sunrise Medical.
4. **NOTRE OBLIGATION** : notre seule responsabilité consiste à réparer ou à remplacer les pièces couvertes. Il s'agit du seul recours pour les dommages indirects.
5. **OBLIGATION DU DISTRIBUTEUR AGRÉÉ** :
 1. Obtenir de Sunrise Medical, pendant la durée de cette garantie, une autorisation préalable pour le retour ou la réparation des pièces couvertes. Contactez le service client pour obtenir un numéro d'autorisation de retour de matériel (RMA) et des informations indiquant où renvoyer le produit. Lorsque vous contactez le service client, veuillez indiquer le numéro de modèle, le numéro de série, une description de la nature de la réparation ou de l'entretien demandé, ainsi que toute information supplémentaire sur le motif de l'entretien du fauteuil roulant.

6. AVIS AU CONSOMMATEUR :

1. Le coût de la main-d'œuvre pour la réparation, le retrait ou l'installation de pièces, même si elles sont couvertes par la garantie, est à votre charge.
2. Si la loi l'autorise, cette garantie remplace toute autre garantie (écrite ou orale, expresse ou implicite, y compris une garantie de qualité marchande ou d'adéquation à un usage particulier).
3. Cette garantie vous octroie certains droits légaux. Vous pouvez également bénéficier d'autres droits qui varient d'un État à l'autre ou d'une province à l'autre.
7. Cette garantie est soumise à la loi du pays dans lequel le produit a été acheté auprès de Sunrise Medical.

* Indique l'établissement Sunrise Medical auprès duquel le produit a été acheté.

INFORMATIONS SUPPLÉMENTAIRES SUR LA GARANTIE POUR L'AUSTRALIE SEULEMENT

1. En ce qui concerne les articles fournis par Sunrise Medical Pty Ltd en Australie, nos articles sont accompagnés d'une garantie Sunrise Medical qui ne peut être exclue en vertu de la loi australienne sur la consommation.
2. Vous avez droit à un remplacement ou à un remboursement en cas de défaillance majeure et à une indemnisation pour toute autre perte ou tout autre dommage raisonnablement prévisible.
3. Vous avez également droit à la réparation ou au remplacement des articles si ceux-ci ne sont pas de qualité acceptable et que la défaillance ne constitue pas une défaillance majeure.
4. Les avantages qui vous sont accordés par cette garantie s'ajoutent à vos autres droits et recours prévus par la loi en ce qui concerne les articles auxquels la garantie se rapporte.

Notez votre numéro de série ici pour référence ultérieure :

(consultez le manuel d'utilisation de base pour l'emplacement de l'étiquette du numéro de série)

NOTES



www.SunriseMedical.com



Service client :
800.333.4000
800.263.3390 au Canada

Sunrise Medical
2842 Business Park Ave.
Fresno, CA 93727 • USA

©2021 Sunrise Medical (US) LLC
10.2021 N/P 247975 Rév. B