



FAMILLE QUICKIE 2 ADULTE + ENFANT

FMA-GM1-B-P2: Quickie 2 E
FMA- GM2-C-P1: Quickie 2

Quickie^{MD} 2 Adulte + Enfant

MANUEL DE L'UTILISATEUR

- avec option de transport sans option de transport

Fournisseur : Ce manuel doit être remis à l'utilisateur de ce fauteuil roulant.

Utilisateur : Avant d'utiliser ce fauteuil roulant, veuillez lire tout le manuel et le sauvegarder pour consultation future.

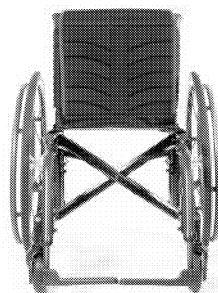

SUNRISE MEDICAL VOUS ÉCOUTE

Merci d'avoir choisi un fauteuil roulant Quickie. Nous voulons entendre vos questions ou vos commentaires au sujet de ce manuel, de la sécurité et de la fiabilité de votre fauteuil, et du service que vous recevez de votre fournisseur autorisé Sunrise. N'hésitez pas à nous écrire ou à nous appeler aux coordonnées ci-dessous :

Sunrise Medical Canada Inc.
1000 Creditstone Road, Unit 2
Concord, ON
L4K 4P8 CANADA
(888) 548 8688

Assurez-vous d'enregistrer votre fauteuil roulant et de nous informer de tout changement d'adresse. De cette façon, nous pourrions vous tenir au courant des renseignements sur la sécurité et des nouveaux produits et options afin d'accroître votre utilisation et le plaisir que vous retirerez de ce fauteuil roulant.

Vous pouvez également enregistrer votre fauteuil roulant à l'adresse suivante :
www.sunrisemedical.ca/register.

VOUS AVEZ DES QUESTIONS?

Votre fournisseur autorisé connaît très bien votre fauteuil roulant et peut donc répondre à la plupart de vos questions relatives à la sécurité, à l'utilisation et à l'entretien de votre produit. Pour référence ultérieure, veuillez remplir les champs suivants :

Fournisseur : _____

Adresse : _____

Téléphone : _____

No de série : _____ Date d'achat : _____

AUTRE RENSEIGNEMENT UTILE

Aucune pièce de ce fauteuil roulant n'a été fabriquée avec du latex de caoutchouc naturel.

**Renseignements relatifs aux déchets et au recyclage :**

Lorsque ce produit arrive à la fin de sa vie utile, veuillez l'apporter à un point de collecte ou de recyclage approuvé et désigné par votre administration locale ou votre État. Ce fauteuil roulant est fabriqué à l'aide de divers matériaux. Il ne doit pas être traité comme un déchet ordinaire. Vous devez éliminer votre fauteuil roulant correctement, conformément aux lois et règlements locaux. La plupart des matériaux utilisés dans la fabrication de ce produit sont entièrement recyclables. La collecte et le recyclage distincts de votre produit au moment de son élimination aideront à conserver les ressources naturelles et à s'assurer qu'il est traité de manière à protéger l'environnement.

Assurez-vous d'être le propriétaire légal du produit avant de prendre des dispositions pour l'éliminer conformément aux recommandations ci-dessus.

I. INTRODUCTION	2	K. ROUES ARRIÈRE	13
II. TABLE DES MATIÈRES	3	L. VERROUS DES ROUES ARRIÈRE	14
III. FAUTEUIL ET SES COMPOSANTS.....	4	M. SYSTÈME D'ASSISE MODIFIÉ.....	14
IV. AVIS : LIRE AVANT UTILISATION	4	N. CAPITONNAGE DU SIÈGE ET DU DOSSIER	14
A. CHOISIR LE BON FAUTEUIL ROULANT ET SES OPTIONS DE SÉCURITÉ.....	4	VIII. UTILISATION ET ENTRETIEN	15
B. RELIRE SOUVENT CE GUIDE	4	A. INTRODUCTION	15
C. AVERTISSEMENT	4	B. LISTE DE VÉRIFICATION DE LA SÉCURITÉ	15
V. MISES EN GARDE GÉNÉRALES.....	5	C. VÉRIFICATIONS ESSENTIELLES POUR LA SÉCURITÉ	15
A. LIMITE DE POIDS.....	5	D. CONSEILS DE NETTOYAGE	15
B. UTILISATION PRÉVUE	5	E. TABLEAU DE DÉPANNAGE	15
C. ACCOMPAGNATEURS ET FOURNISSEURS DE SOINS	5	F. POUR MONTER ET DÉMONTER UNE ROUE ARRIÈRE	16
D. ACCESSOIRES	5	G. VERROUS DE ROUES	16
E. CONNAÎTRE SON FAUTEUIL	5	H. ANTI-BASCULE	16
F. RÉDUIRE LE RISQUE D'ACCIDENT	5	I. APPUIS-BRAS	17
G. LISTE DE VÉRIFICATION DE LA SÉCURITÉ	5	J. RETOURNER LES APPUIS-BRAS À HAUTEUR RÉGLABLE.....	17
H. CHANGEMENTS ET AJUSTEMENTS	5	K. APPUIS-BRAS REMBOURRÉS ESCAMOTABLES	17
I. CONDITIONS ENVIRONNEMENTALES	6	L. REPOSE-PIEDS ET REPOSE-JAMBES	18
J. TERRAIN.....	6	M. SYSTÈME DE REPOSE-PIEDS Z-FINITY ^{MD}	19
K. UTILISATION SUR LA RUE	6	N. DOSSIER ET CAPITONNAGE DU DOSSIER	20
L. SÉCURITÉ DES VÉHICULES À MOTEUR	6	O. POIGNÉES DE POUSSÉE AJUSTABLES ET ESCAMOTABLES.....	20
M. LORSQUE VOUS AVEZ BESOIN D'AIDE	6	P. CAPITONNAGE DU SIÈGE ET DU SIÈGE À SANGLES	20
N. RISQUE D'ÉTOUFFEMENT	7	Q. PROTECTEURS LATÉRAUX	21
O. ZONE DE COINCEMENT.....	7	R. PLIER ET DÉPLIER	21
VI. AVERTISSEMENT DE SÉCURITÉ : CHUTES ET BASCULEMENTS	8	S. CONSEILS POUR LE RANGEMENT.....	21
A. CENTRE D'ÉQUILIBRE	8	T. INSPECTER	21
B. SE VÊTIR ET CHANGER DE VÊTEMENTS	8	IX. SERVICE TECHNIQUE ET AJUSTEMENT	22
C. OBSTACLES	8	A. INTRODUCTION AU SERVICE TECHNIQUE	22
D. SOULÈVEMENT DES ROULETTES AVANT	8	B. CONSEILS ESSENTIELS POUR L'ENTRETIEN	22
E. ATTEINDRE OU S'INCLINER	8	C. NETTOYAGE	22
F. RECULER.....	8	D. ESSIEUX ARRIÈRE ET PLAQUES-SUPPORTS DE ROUE	22
G. ESCALIERS MÉCANIQUES	9	E. AJUSTEMENT DE L'ÉCROU DE L'ESSIEU ARRIÈRE	23
H. RAMPES, PENTES ET FLANCS DE COLLINE	9	F. VERROUS DE ROUES	23
I. TRANSFERTS.....	10	G. ÉTRIERS DE ROUE PIVOTANTE	24
J. BORDURES DE TROTTOIRS ET MARCHES UNIQUES	10	H. ROULETTES.....	24
K. MONTER UNE BORDURE DE TROTTOIR OU UNE MARCHE.....	11	I. RÉCEPTEUR ANTI-BASCULE.....	24
L. DESCENDRE UNE BORDURE DE TROTTOIR OU UNE MARCHE.....	11	J. RACCORDEMENT DU RÉCEPTEUR D'APPUI-BRAS	25
M. ESCALIERS	11	K. APPUIS-BRAS RABATTABLES ET À VERROUILLAGE AJUSTABLE	25
N. MONTER DES ESCALIERS	11	L. APPUIS-BRAS REMBOURRÉS ESCAMOTABLES	26
O. DESCENDRE DES ESCALIERS	11	M. ÉTRIERS ESCAMOTABLES ET REPOSE-PIEDS (70° et 80°).....	26
VII. AVERTISSEMENT : COMPOSANTS ET OPTIONS	12	N. REPOSE-PIEDS À ANGLE AJUSTABLE	26
A. SUPPORTS ANTI-BASCULE	12	O. PALETTE DE REPOSE-PIEDS RABATTABLE	26
B. APPUIS-BRAS.....	12	P. SYSTÈME DE REPOSE-PIEDS Z-FINITY ^{MD}	27
C. VERROUILLAGE DU DISPOSITIF DE BLOCAGE POUR ROULETTES.....	12	Q. DOSSIER.....	28
D. COUSSINS ET SIÈGES À SANGLE	12	R. DOSSIER À ANGLE AJUSTABLE (option)	28
E. FIXATIONS	12	S. DOSSIER À TENSION AJUSTABLE.....	28
F. REPOSE-PIEDS	12	T. RETIRER LES RAILS DU SIÈGE.....	29
G. PNEUS.....	13	U. AJUSTEMENT DE LA SELLE DU SIÈGE	29
H. COURROIE DE POSITIONNEMENT (OPTIONNELLE).....	13	V. PROTECTEUR LATÉRAL	29
I. POIGNÉES DE POUSSÉE (OPTIONNELLES)	13	W. SUPPORT DES MEMBRES.....	30
J. ESSIEU À BLOCAGE RAPIDE.....	13	X. GARANTIE LIMITÉE SUNRISE	31

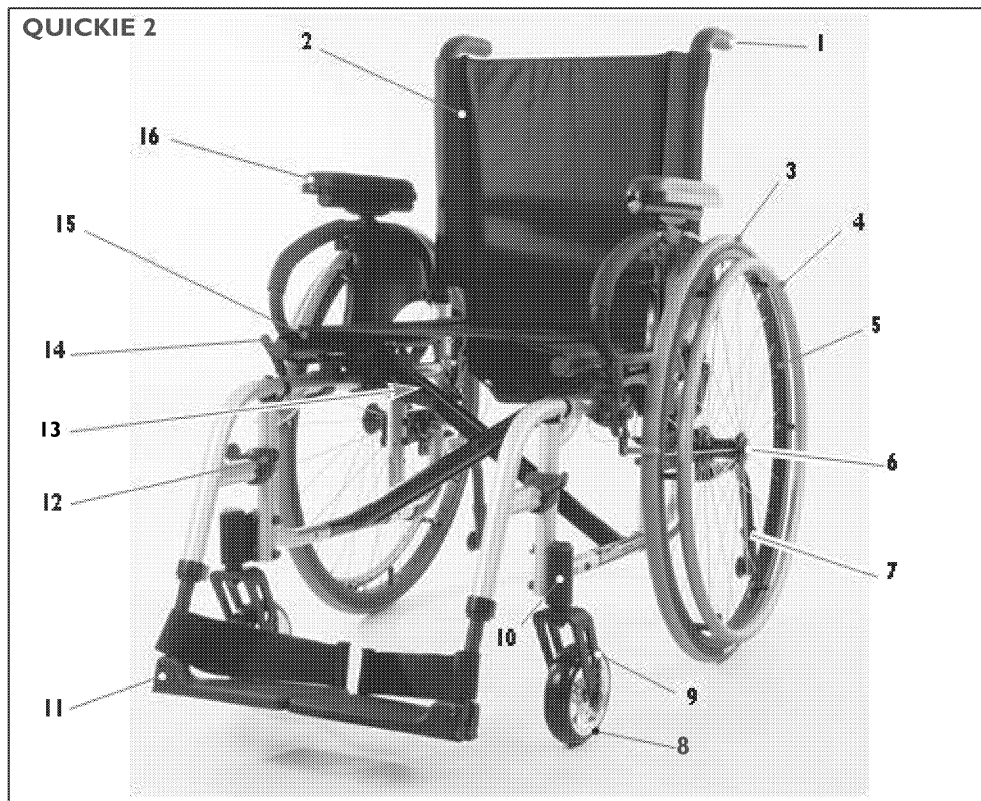

1. Poignée de poussée
2. Dossier
3. Pneu
4. Cercle de manœuvre en aluminium
5. Jante de roue en aluminium
6. Essieu à blocage rapide
7. Anti-bascule
8. Roulettes
9. Étrier de roue pivotante
10. Boîtier de roue pivotante
11. Repose-pieds
12. Verrou de relâchement amovible
13. Structure en X
14. Blocage de roue
15. Toile du siège
16. Appui-bras

Toutes les fonctions peuvent ne pas être disponibles avec certaines configurations de l'appareil ou conjointement avec d'autres fonctions. Veuillez consulter votre fournisseur pour obtenir de plus amples renseignements. Votre fournisseur autorisé peut également vous donner des renseignements sur les accessoires.

IV. AVIS : LIRE AVANT UTILISATION

A. CHOISIR LE BON FAUTEUIL ROULANT ET SES OPTIONS DE SÉCURITÉ

Sunrise offre de nombreux styles de fauteuils roulants pour répondre à vos besoins. Ce produit est destiné à un usage individuel seulement. Le choix final du fauteuil roulant, des options et des réglages relève uniquement de vous et de votre professionnel de la santé. Le choix du fauteuil correspondant le mieux à vos besoins uniques en matière de mobilité dépendra des éléments suivants :

1. Votre incapacité, votre force, votre équilibre et votre coordination.
2. Les types de risques auxquels vous êtes exposé au quotidien (où vous vivez et travaillez, et autres endroits où vous êtes susceptible d'utiliser votre fauteuil).
3. Le besoin d'options pour améliorer votre position, votre sécurité et votre confort (comme des supports anti-bascule, des ceintures de positionnement ou des systèmes de sièges spéciaux).

B. RELIRE SOUVENT CE GUIDE

Avant d'utiliser ce fauteuil, vous et chaque personne susceptible de vous aider, devriez lire tout le manuel et vous assurer de suivre toutes les instructions. Relisez souvent les avertissements, jusqu'à ce qu'ils soient une seconde nature.

C. AVERTISSEMENT

Le mot « AVERTISSEMENT » désigne un danger ou une pratique non sécuritaire pouvant blesser gravement quelqu'un ou causer la mort, soit vous ou d'autres personnes. Les « avertissements » se trouvent dans trois sections principales, comme suit :

1. **V – MISES EN GARDE GÉNÉRALES**
Vous trouverez une liste de vérification de la sécurité et un sommaire des risques que vous devez connaître avant de rouler avec ce fauteuil.
2. **VI – AVERTISSEMENT DE SÉCURITÉ : CHUTES ET BASCULEMENTS**
Vous apprendrez les pratiques d'utilisation sécuritaire de votre fauteuil et la façon d'éviter une chute ou un basculement durant vos activités quotidiennes.
3. **VII – AVERTISSEMENT – COMPOSANTS ET OPTIONS**
Vous prendrez connaissance des composants de votre fauteuil et des options que vous pouvez choisir pour votre sécurité. Consultez votre fournisseur autorisé et votre conseiller en soins de santé pour choisir la meilleure configuration et des options pour une utilisation sécuritaire.

REMARQUE : Lorsqu'ils s'appliquent, vous trouverez des messages d'« avertissement » dans d'autres sections du présent guide. Veuillez tenir compte de tous les avertissements dans ces sections. Si vous ne le faites pas, une chute, un basculement ou une perte de contrôle peut se produire et causer des blessures graves, à vous ou à d'autres personnes.

A. LIMITE DE POIDS**⚠ AVERTISSEMENT**

NE JAMAIS dépasser la limite de poids précisée par Sunrise Medical. La capacité de poids fournie par le fabricant correspond au poids combiné d'un utilisateur et des articles qu'il transporte au moyen d'un rangement à bord. Si vous dépassez la limite de poids, des dommages à votre fauteuil, une chute, un basculement ou une perte de contrôle peut se produire et causer des blessures graves, à vous ou à d'autres personnes.

Capacité de poids

Quickie 2	- 300 lb (136 kg)
Quickie 2 E	- 110 lb (50 kg)

Capacité de poids propre aux options :

Roues arrière Topolino	- 265 lb (120 kg)
Assistance motorisée Xtender	- 265 lb (120 kg)
Repose-pieds Z-Finity™	- 165 lb (75 kg)

B. UTILISATION PRÉVUE

L'utilisation prévue de la série de fauteuils roulants Quickie 2 est d'offrir une mobilité aux personnes limitées à une position assise.

⚠ AVERTISSEMENT

NE PAS utiliser cet appareil à d'autres fins que celles prévues par le fabricant

1. Le fauteuil roulant n'est pas conçu pour l'entraînement aux poids et n'est pas sécuritaire si utilisé comme siège pendant ce type d'entraînement. L'entraînement aux poids sur le fauteuil roulant change considérablement la stabilité et peut entraîner un basculement.
2. NE PAS se tenir debout sur le cadre du fauteuil roulant.
3. Ne permettez JAMAIS à quelqu'un de se tenir debout sur votre fauteuil ou de l'utiliser comme escabeau.
4. Ce fauteuil est conçu pour un seul utilisateur.
5. Les changements non autorisés et l'utilisation de pièces ou d'accessoires non fournis ou approuvés par Sunrise Medical peuvent modifier la structure du fauteuil. Ces modifications annuleront la garantie et pourraient poser un risque pour la sécurité. Si l'on ne tient pas compte de l'avertissement, des dommages au fauteuil et des blessures graves potentielles pourraient survenir pour la personne qui l'utilise à d'autres fins que celles prévues.

C. ACCOMPAGNATEURS ET FOURNISSEURS DE SOINS**⚠ AVERTISSEMENT**

Avant d'assister une personne en fauteuil roulant, s'assurer de lire tous les avertissements contenus dans ce guide et de respecter toutes les instructions applicables. Il faut savoir qu'après avoir consulté un conseiller en soins de santé, vous devrez apprendre la mécanique corporelle sécuritaire et éprouvée à privilégier, et créer les méthodes d'assistance qui conviennent le mieux à vos capacités.

D. ACCESSOIRES**⚠ AVERTISSEMENT**

Les changements non autorisés et l'utilisation de pièces ou d'accessoires non fournis ou approuvés par Sunrise Medical peuvent modifier la structure du fauteuil. Ces modifications annuleront la garantie et pourraient poser un risque pour la sécurité.

Voici certains problèmes pouvant survenir, ils ne s'y limitent pas :

1. Roues ou pneus défectueux qui exposent la personne à un risque de chute ou de renversement.
2. Ajout d'une composante au cadre, ce qui modifie l'intégrité structurale du fauteuil.
3. Toute modification ou tout démontage, qui peut créer une situation dangereuse où l'utilisateur ou son accompagnateur sont exposés à un danger.

E. CONNAÎTRE SON FAUTEUIL**⚠ AVERTISSEMENT**

Chaque fauteuil roulant est différent. Prenez le temps de vous familiariser avec ce fauteuil avant de commencer à vous déplacer. Commencez lentement, avec des mouvements faciles et habiles. Si vous êtes habitué à un autre fauteuil, vous risquez d'utiliser trop de force puis de basculer. Si vous user de trop de force, des dommages à votre fauteuil, une chute, un basculement ou une perte de contrôle peut se produire et causer des blessures graves, à vous ou à d'autres personnes.

F. RÉDUIRE LE RISQUE D'ACCIDENT**⚠ AVERTISSEMENT**

1. AVANT de commencer à vous déplacer, votre conseiller en soins de santé devrait vous donner une formation sur l'utilisation sécuritaire du fauteuil.
2. Exercez-vous à vous pencher, à tendre les bras et à vous déplacer jusqu'à ce que vous connaissiez vos limites. Demandez à quelqu'un de vous aider jusqu'à ce que vous sachiez ce qui peut entraîner une chute ou un basculement, et comment éviter que cela se produise.
3. Soyez conscient que vous devez élaborer vos propres méthodes pour une utilisation sécuritaire convenant le mieux à votre niveau de fonctionnement et à vos capacités.
4. NE JAMAIS tenter une nouvelle manœuvre sans aide. Demandez conseil à votre fournisseur de soins de santé afin de réduire le risque de chute ou de basculement.
5. Apprenez à connaître les endroits où vous prévoyez utiliser votre fauteuil. Détectez les dangers et apprenez à les éviter.

G. LISTE DE VÉRIFICATION DE LA SÉCURITÉ**⚠ AVERTISSEMENT**

Avant chaque utilisation du fauteuil :

1. S'assurer que le fauteuil roule facilement et que toutes les pièces fonctionnent bien. Vérifier s'il y a du bruit, des vibrations ou un changement d'aisance. (Cela peut indiquer une faible pression des pneus, des attaches desserrées ou des dommages à votre fauteuil.)
2. Réparer immédiatement tout problème. Votre fournisseur autorisé peut vous aider à trouver et à corriger le problème.
3. Vérifier que les deux essieux arrière à dégagement rapide sont verrouillés. Une fois verrouillé, le bouton de l'essieu « apparaît » complètement. S'il n'est pas verrouillé, la roue peut se détacher et vous faire tomber.
4. Si le fauteuil est muni de supports anti-basculer, les verrouiller.

H. CHANGEMENTS ET AJUSTEMENTS**⚠ AVERTISSEMENT**

1. Si le fauteuil est modifié ou ajusté, le risque de basculement augmente. À MOINS d'y apporter d'autres ajustements.
2. Consulter un fournisseur autorisé AVANT de modifier ou d'ajuster le fauteuil.
3. Nous vous recommandons d'utiliser des supports anti-basculer jusqu'à ce que vous soyez adapté au changement et certain de ne pas risquer de basculer.
4. Les changements non autorisés par l'utilisateur final, le distributeur ou d'autres personnes, dont l'utilisation de pièces ou d'accessoires non fournis ou approuvés par Sunrise Medical peuvent modifier la structure du fauteuil. Ces modifications annuleront la garantie et pourraient poser un risque pour la sécurité.

Si vous ne tenez pas compte de ces avertissements, des dommages à votre fauteuil, une chute, un basculement ou une perte de contrôle peut se produire et causer des blessures graves, à vous ou à d'autres personnes.

I. CONDITIONS ENVIRONNEMENTALES

⚠ AVERTISSEMENT

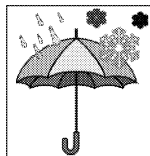

1. Faire très attention lors des déplacements sur une surface mouillée ou glissante. En cas de doute, demandez de l'aide.
2. Le contact avec de l'eau ou l'excès d'humidité peuvent faire rouiller ou corroder le fauteuil. Dans la mesure du possible, éviter toutes les conditions météorologiques extrêmes.
 - a. Ne pas utiliser le fauteuil dans la douche, la piscine ou un autre plan d'eau. Les tubes et les pièces du fauteuil ne sont pas étanches à l'eau et peuvent rouiller ou se corroder de l'intérieur.
 - b. Éviter l'excès d'humidité (par exemple, ne pas laisser le fauteuil dans la salle de bain humide pendant la douche).
 - c. Sécher le fauteuil le plus tôt possible s'il est mouillé ou lors du nettoyage avec de l'eau.
 - d. Éviter tout contact avec du sel, car cela peut endommager le fauteuil.

Si vous ne tenez pas compte de ces avertissements, des dommages à votre fauteuil, une chute, un basculement ou une perte de contrôle peut se produire et causer des blessures graves, à vous ou à d'autres personnes.

J. TERRAIN

⚠ AVERTISSEMENT

1. D'après les tests ANSI/RESNA, Sunrise Medical recommande l'utilisation d'une roue de diamètre d'au moins 5 po de diamètre si le fauteuil roulant doit régulièrement surmonter des obstacles inférieurs à 1/2 po.
2. Le fauteuil est conçu pour rouler sur des surfaces fermes et uniformes comme le béton, l'asphalte, le revêtement de sol intérieur et les tapis.
3. Ne pas utiliser dans le sable ou la terre meuble, ou sur un terrain rocheux.
4. L'utilisation sur un terrain plus accidenté que ceux décrits ci-dessus, il y a un risque que les vis et les boulons se desserrent prématurément, et que des dommages aux roues ou aux essieux mettent l'utilisateur en danger de chute, de renversement ou de perte de contrôle.

Si vous ne tenez pas compte de ces avertissements, des dommages à votre fauteuil, une chute, un basculement ou une perte de contrôle peut se produire et causer des blessures graves, à vous ou à d'autres personnes.

K. UTILISATION SUR LA RUE

⚠ AVERTISSEMENT

1. Ce produit n'est pas destiné à un usage sur la rue.
2. Éviter les rues autant que possible.
3. Suivre tous les sentiers piétonniers légaux et respecter les lois qui s'appliquent aux piétons.
4. Être attentif au danger que posent les véhicules à moteur dans les stationnements ou lorsqu'il faut traverser une route.

Si vous ne tenez pas compte de cet avertissement, des dommages à votre fauteuil et une collision potentielle peut survenir et causer des blessures graves, à vous ou à d'autres personnes.

L. SÉCURITÉ DES VÉHICULES À MOTEUR



Dans la mesure du possible, l'utilisateur doit transférer vers siège du véhicule du fabricant d'équipement d'origine (FEO) et utiliser le dispositif de retenue du véhicule du FEO.

Sunrise Medical offre un système d'arrimage et de retenue des occupants en fauteuil roulant WC-19, aussi appelé option de transport. Pour déterminer si le fauteuil roulant a été fabriqué avec l'option de transport, recherchez quatre points de fixation. Deux points à l'avant (A) et deux à l'arrière (B). Ces points sont reconnaissables par l'autocollant qui se trouve sur les points de fixation ou près de ceux-ci.

Si le fauteuil roulant est équipé de l'option de transport, consulter le supplément sur l'immobilisation lors du transport fourni avec le fauteuil roulant, afin d'obtenir des renseignements et des instructions supplémentaires. Il est possible de demander une copie au fournisseur autorisé ou d'appeler Sunrise Medical au 1 800 333-4000.

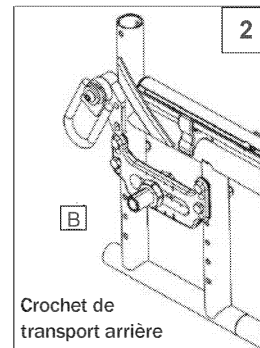
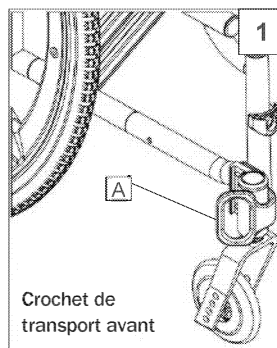

ⓘ Rechercher ce symbole sur le fauteuil roulant. Il indique les points de fixation du fauteuil conformes à la norme ANSI/RESNA (1998) V.1 - Section 19 et/ou ANSI/RESNA (2012) V.4 WC-19. Pour obtenir de plus amples renseignements sur le transport, consulter le supplément sur l'immobilisation lors du transport joint à votre fauteuil.

⚠ AVERTISSEMENT

Si le fauteuil **N'EST PAS** équipé de l'option de transport :

1. **NE JAMAIS** laisser quelqu'un s'asseoir dans ce fauteuil lors d'un déplacement en voiture.
 - a. **TOUJOURS** déplacer la personne sur un siège approuvé dans le véhicule.
 - b. **TOUJOURS** sécuriser la personne avec des dispositifs de retenue autorisés pour véhicule.
2. En cas d'accident ou d'arrêt soudain, la personne peut être éjectée du fauteuil. Les ceintures de sécurité des fauteuils roulants n'empêcheront pas cette situation, et d'autres blessures peuvent être causées par les ceintures ou les courroies.
3. **NE JAMAIS** transporter le fauteuil sur le siège avant d'un véhicule. Il peut se déplacer et nuire au conducteur.
4. **TOUJOURS** fixer le fauteuil de façon à ce qu'il ne puisse pas rouler ni bouger.
5. **Ne pas utiliser** un fauteuil qui a été impliqué dans un accident de la route. Le cadre ou les composants peuvent avoir été modifiés à cause de l'accident. Les éléments ayant subi un impact pourraient être, sans s'y limiter, pliés, desserrés ou brisés.

Si vous ne tenez pas compte de ces avertissements, vous et les personnes qui vous accompagnent êtes confrontés à un risque élevé de blessures graves.

M. LORSQUE VOUS AVEZ BESOIN D'AIDE

⚠ AVERTISSEMENT

À l'attention de l'utilisateur : s'assurer que les personnes qui vous aident lisent tous les avertissements contenus dans ce guide et respectent toutes les instructions applicables.

À l'attention de l'accompagnateur :

1. Collaborer avec le médecin, l'infirmière ou le thérapeute de l'utilisateur afin d'apprendre les méthodes sécuritaires qui conviennent le mieux à vos capacités et à celles de l'utilisateur.
2. Informer l'utilisateur de ce que vous avez l'intention de faire et lui expliquer ce que vous attendez de lui. Cela mettra le conducteur à l'aise et réduira le risque d'accident.
3. S'assurer que le fauteuil est muni de poignées de poussée. Ils offrent des points de sécurité pour vous permettre de tenir l'arrière du fauteuil afin d'éviter une chute ou un basculement. S'assurer que les adhérents des poignées de poussée ne tournent pas ou ne glissent pas.
4. Pour prévenir les blessures au dos, adopter une bonne posture et une bonne mécanique corporelle. Pour soulever ou soutenir l'utilisateur, ou incliner le fauteuil, plier légèrement les genoux et garder le dos aussi droit que possible, à la verticale.
5. **Rappeler** à l'utilisateur de se pencher vers l'arrière lorsque vous inclinez le fauteuil vers l'arrière.
6. Pour descendre une bordure de trottoir ou une marche, abaisser lentement le fauteuil en un mouvement aisé. Ne pas laisser le fauteuil retomber sur le sol. Cela peut endommager le fauteuil ou blesser l'utilisateur.
7. Pour éviter de trébucher, déverrouiller et faire pivoter les supports anti-basculer vers le haut, hors du passage.
8. Avant de s'absenter, **TOUJOURS** utiliser le verrou de roues pour immobiliser les roues arrière, puis verrouiller les supports anti-basculer.

Si vous ne demandez pas d'aide en cas de doute, vous courrez un grand risque de chute, de basculement ou de perte de contrôle, de même que de causer des blessures graves, à l'utilisateur ou à d'autres personnes.

N. RISQUE D'ÉTOUFFEMENT **AVERTISSEMENT**

REMARQUE : Le fauteuil comporte de nombreuses petites pièces pouvant présenter un risque d'étouffement pour les jeunes enfants. Prendre soin de placer ces pièces hors de portée lors d'un travail sur le fauteuil.

O. ZONE DE COINCEMENT **AVERTISSEMENT**

REMARQUE : Le fauteuil roulant comprend de nombreuses pièces mobiles qui peuvent créer une zone de coincement ou un piège pour les doigts. Il faut être conscient lors d'ajustements, en pliant et dépliant le fauteuil, en bougeant, et lors de toute autre situation qui pourrait causer une zone de coincement.

A. CENTRE D'ÉQUILIBRE

⚠ AVERTISSEMENT

Le point à partir duquel le fauteuil bascule vers l'avant, vers l'arrière ou sur le côté dépend de son centre d'équilibre et de stabilité. La configuration du fauteuil, les options choisies et les changements apportés peuvent avoir une incidence sur le risque de chute ou de basculement.

1. L'ajustement le plus important est :
 - La position des roues arrière. Plus on bouge les roues arrière vers l'avant, plus le fauteuil risque de basculer vers l'arrière.
2. Le centre d'équilibre est également touché par les éléments suivants :
 - a. Un changement dans la configuration du fauteuil, notamment :
 - La distance entre les roues arrière.
 - Le degré d'inclinaison des roues arrière.
 - La hauteur et l'angle du siège.
 - L'angle du dossier.
 - b. Un changement dans la position du corps, la posture ou la répartition du poids.
 - c. Utilisation du fauteuil sur une rampe ou une pente.
 - d. Un sac à dos ou d'autres options qui augmentent le poids.
3. Pour réduire le risque d'accident :
 - a. Consulter un médecin, une infirmière ou un thérapeute pour connaître la position de l'essieu et des roulettes qui convient le mieux.
 - b. Consulter un fournisseur autorisé AVANT de modifier ou d'ajuster ce fauteuil. Il faut savoir que d'autres changements peuvent être nécessaires pour corriger le centre d'équilibre.
 - c. Demander de l'aide à quelqu'un jusqu'à ce que vous connaissiez les points d'équilibre du fauteuil et comment éviter un basculement.
 - d. Utiliser des supports anti-basculer.

Si vous ne tenez pas compte de ces avertissements, vous êtes confronté à un risque élevé de chute, de basculement ou de perte de contrôle pouvant causer des blessures graves, à vous ou à d'autres personnes.

B. SE VÊTIR ET CHANGER DE VÊTEMENTS

⚠ AVERTISSEMENT

Le poids peut changer lorsqu'on s'habille ou change de vêtements en restant assis sur le fauteuil.

- Pour réduire le risque de chute ou de renversement :
1. Faire pivoter les roulettes avant le plus loin possible vers l'avant. Le fauteuil a donc davantage de stabilité.
 2. Verrouiller les supports anti-basculer. (Si le fauteuil n'est pas muni de tubes anti-basculer, la reculer contre un mur et verrouiller les deux roues arrière).

Si vous ne tenez pas compte de cet avertissement, des dommages à votre fauteuil, une chute, un basculement ou une perte de contrôle peut se produire et causer des blessures graves, à vous ou à d'autres personnes.

C. OBSTACLES

⚠ AVERTISSEMENT

Rouler sur des bordures ou des obstacles peut causer des basculements et des lésions corporelles graves. En cas de doute pour traverser en toute sécurité une bordure ou un obstacle, TOUJOURS DEMANDER DE L'AIDE. Il faut être conscient de ses compétences et limites personnelles.

Développer de nouvelles compétences seulement avec l'aide d'un accompagnateur.

- Pour éviter le risque de traverser des obstacles :
1. Surveiller le danger – balayer la zone au loin pendant que vous roulez.
 2. S'assurer que les aires de plancher à la maison et au travail sont de niveau et exemptes d'obstacles.
 3. Enlever ou recouvrir les bandes de seuil entre les pièces.
 4. Installer une rampe aux portes d'entrée ou de sortie. S'assurer qu'il n'y a pas de descente au bas de la rampe.
 5. Pour aider à corriger votre centre d'équilibre :
 - a. Incliner légèrement le haut du corps vers l'AVANT pour se déplacer AU-DESSUS d'un obstacle.
 - b. Pousser le haut du corps vers l'ARRIÈRE pour se déplacer à un niveau INFÉRIEUR.
 6. Si le fauteuil est muni de supports anti-basculer, ne pas traverser un obstacle sans aide.

7. Garder les deux mains sur les cercles de manœuvre en traversant un obstacle.
8. Ne jamais pousser ou tirer un objet (comme un meuble ou un montant de porte pour propulser le fauteuil).

Si vous ne tenez pas compte de ces avertissements, des dommages à votre fauteuil, une chute, un basculement ou une perte de contrôle peut se produire et causer des blessures graves, à vous ou à d'autres personnes.

D. SOULÈVEMENT DES ROULETTES AVANT

⚠ AVERTISSEMENT

Un soulèvement des roulettes avant peut se produire lorsque ces roues, habituellement en contact avec le sol, sont intentionnellement involontairement amenées à se soulever du sol pendant que les roues arrière demeurent en contact. Le réglage de vitesse (partiel ou complet) ne devrait JAMAIS être tenté sans consulter un conseiller en soins de santé et sans s'assurer que des supports anti-basculer sont installés.

Si vous ne tenez pas compte de cet avertissement, vous êtes confronté à un risque élevé de dommages à votre fauteuil, de chute, de basculement ou de perte de contrôle pouvant causer des blessures graves, à vous ou à d'autres personnes.

E. ATTEINDRE OU S'INCLINER

⚠ AVERTISSEMENT

En se penchant ou en tendant les bras, le centre d'équilibre du fauteuil change. Ceci peut causer une chute ou un renversement. En cas de doute, demander de l'aide ou utiliser un appareil servant à saisir à distance.

1. NE JAMAIS s'étirer ou se pencher s'il faut déplacer le poids sur le côté ou se lever du siège.
2. NE JAMAIS s'étirer ou se pencher s'il faut avancer sur le siège pour y parvenir. Toujours garder les fesses en contact avec le dossier.
3. NE JAMAIS tendre les deux mains (vous pourriez ne pas être en mesure de vous retenir pour éviter une chute si le fauteuil bascule).
4. NE JAMAIS se pencher ou s'étirer vers l'arrière, à moins que le fauteuil soit muni de supports anti-basculer.
5. NE PAS tendre la main ou se pencher au-dessus du dossier. Cela peut endommager un montant de dossier et causer une chute.
6. Pour se pencher ou tendre la main :
 - a. Ne pas verrouiller les roues arrière. Un point de bascule se créerait, ce qui serait susceptible d'entraîner une chute ou un basculement.
 - b. Ne pas mettre de pression sur les repose-pieds.
 - c. Placer le fauteuil le plus près possible de l'objet que vous souhaitez atteindre.
 - d. Ne pas essayer de ramasser un objet au sol en tentant de le mettre entre les genoux. Le risque de renversement est moindre si vous prenez quelque chose par le côté du fauteuil.
 - e. Faire pivoter les roulettes avant le plus loin possible vers l'avant. Le fauteuil a donc davantage de stabilité.
 - f. Saisissez fermement une roue arrière ou un appui-bras d'une main. Cette technique aide à prévenir une chute si le fauteuil bascule.

Si vous ne tenez pas compte de ces avertissements, des dommages à votre fauteuil, une chute, un basculement ou une perte de contrôle peut se produire et causer des blessures graves, à vous ou à d'autres personnes.

F. RECULER

⚠ AVERTISSEMENT

Faire preuve de grande prudence lorsque d'un déplacement du fauteuil vers l'arrière. Le fauteuil est plus stable lorsqu'on se propulse vers l'avant. Il est possible de perdre le contrôle ou de basculer si l'une des roues arrière heurte un objet et arrête de rouler.

1. Propulser le fauteuil lentement et doucement.
2. Si le fauteuil est muni de supports anti-basculer, s'assurer qu'ils sont bien verrouillés.
3. Arrêter souvent pour vérifier si le chemin est dégagé.

Si vous ne tenez pas compte de cet avertissement, vous êtes confronté à un risque élevé de dommages à votre fauteuil, de chute, de basculement ou de perte de contrôle pouvant causer des blessures graves, à vous ou à d'autres personnes.

G. ESCALIERS MÉCANIQUES

AVERTISSEMENT

NE JAMAIS utiliser ce fauteuil dans un escalier mécanique, même avec un accompagnateur. Si vous le faites, une chute ou un basculement est probable.

Si vous ne tenez pas compte de cet avertissement, vous et les personnes qui vous accompagnent êtes confrontés à un risque élevé de blessures graves.

H. RAMPES, PENTES ET FLANCS DE COLLINE 3 4 5 6

AVERTISSEMENT

Dans la mesure du possible, évitez de rouler sur une pente, notamment une rampe ou un flanc de colline. Le centre d'équilibre du fauteuil en serait modifié. Votre fauteuil est moins stable et plus difficile à manœuvrer lorsqu'elle est inclinée. Lorsqu'on se déplace vers le haut d'une colline, les supports anti-basculer ne peuvent pas empêcher une chute ou un basculement.

1. **NE PAS** utiliser votre fauteuil sur une pente raide de 10° ou plus.
2. **TOUJOURS** avancer et descendre de manière aussi droite que possible. (Ne pas « couper le coin » d'une pente ou d'une rampe.)
3. **NE PAS** tourner ou changer de direction sur une pente.
4. Lorsqu'il faut utiliser une rampe, toujours rester au **CENTRE** de celle-ci. S'assurer que la rampe est suffisamment large pour qu'il n'y ait aucun risque de basculer sur le côté.
5. **NE PAS** arrêter sur une pente raide. Si vous le faites, vous pourriez perdre le contrôle du fauteuil.
6. **NE JAMAIS** utilisez le verrouillage des roues arrière pour tenter de ralentir ou d'arrêter le fauteuil. Cela risque de vous faire perdre le contrôle de votre fauteuil.
7. **TOUJOURS** être conscient des éléments suivants :
 - a. Surfaces mouillées ou glissantes.
 - b. Un changement de niveau sur une pente (ou un bord, une bosse ou une dépression). Ils peuvent causer une chute ou un renversement.
 - c. Une descente au bas d'une pente ou d'une rampe. Une rupture de pente aussi petite que 3/4 pouce peut arrêter une roulette avant et faire basculer le fauteuil vers l'avant.
8. Pour réduire le risque de chute ou de renversement.
 - a. Incliner ou appuyer le corps en direction de la colline. Cela aidera à régler le changement de centre d'équilibre causé par la pente ou le flanc de colline.
 - b. Maintenez la pression sur le cercle de manœuvre pour contrôler la vitesse sur une pente descendante. En allant trop vite, vous pourriez perdre le contrôle du fauteuil.
 - c. **DEMANDER DE L'AIDE** à tout moment en cas de doute.
9. Rampes à la maison et au travail : pour votre sécurité les rampes doivent respecter les exigences réglementaires de votre région :
 - a. **ÉVITER UNE RUPTURE DE PENTE**
S'assurer qu'une section se trouve en haut ou en bas pour faciliter la transition.
 - b. **TOUJOURS** rester au **CENTRE** de la rampe et contrôler la vitesse.

Si vous ne tenez pas compte de ces avertissements, des dommages à votre fauteuil, une chute, un basculement ou une perte de contrôle peut se produire et causer des blessures graves, à vous ou à d'autres personnes.

À l'attention de l'accompagnateur :

Suivre les étapes suivantes pour aider l'utilisateur à monter ou à descendre une rampe :

1. Rester derrière le fauteuil.
2. Saisissez fermement les poignées.
3. Pour monter ou descendre une rampe, le fauteuil doit toujours être orienté vers l'avant.

Si vous ne tenez pas compte de ces avertissements, des dommages à votre fauteuil, une chute, un basculement ou une perte de contrôle peut se produire et causer des blessures graves, à vous ou à d'autres personnes.

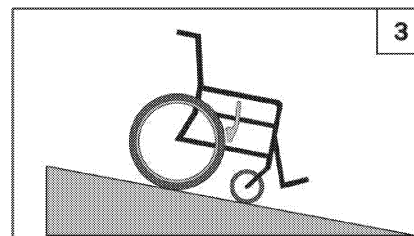

S'IL FAUT descendre une pente :

- a. La pente descendante de 10° ou moins.
- b. **ROULER LENTEMENT** Contrôler la vitesse.
- c. **TOUJOURS** descendre droit devant.
- d. **NE JAMAIS** tourner sur une pente.
- e. **TOUJOURS** s'incliner vers l'arrière.

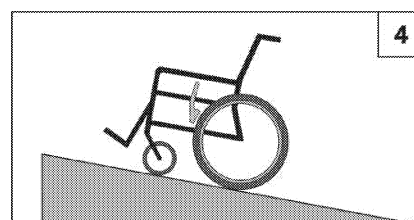

S'IL FAUT monter une pente :

- a. La pente ascendante de 10° ou moins
- b. **TOUJOURS** monter droit devant.
- c. **NE PAS ARRÊTER.**
- d. **NE JAMAIS** tourner sur une pente.
- e. **TOUJOURS** s'incliner vers l'avant.

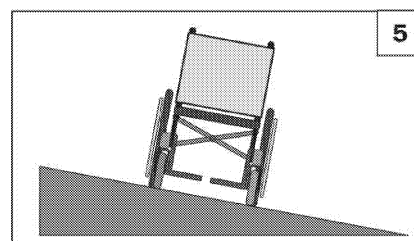

S'IL FAUT traverser un flanc de colline :

- a. Le flanc de colline de 10° ou moins, ou il y a un risque de basculement.
- b. **NE PAS ARRÊTER.**
- c. **NE JAMAIS** tourner sur une pente.

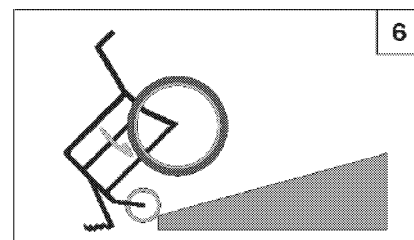

S'il faut traverser une rampe :

- a. Avancer lentement.
- b. Surveiller les ruptures de pente.
- c. **TOUJOURS** monter ou descendre droit devant.
- d. Rester au centre de la rampe.

I. TRANSFERTS 7 8

⚠ AVERTISSEMENT

Il est dangereux de procéder au transfert seul. Il faut un bon équilibre et de la souplesse. Être conscient qu'il y a un moment durant lequel le siège du fauteuil roulant n'est pas en-dessous de vous, et ce, lors de chaque transfert. Pour éviter une chute :

1. Faire appel à un conseiller en soins de santé pour apprendre des méthodes de transfert sécuritaires.
 - a. Apprendre comment positionner son corps et se soutenir au cours d'un transfert.
 - b. Demander de l'aide à quelqu'un jusqu'à ce que les méthodes de transfert sécuritaires soient apprises.
2. Verrouiller les roues arrière avant le transfert.
3. Être conscient que le fauteuil peut encore glisser ou basculer. Le blocage de roue empêche les roues arrière de rouler pendant le transfert.
4. S'assurer que les pneus sont bien gonflés. Une faible pression des pneus peut faire déraiper les verrous de roues arrière. (voir le tableau de la section G « Pneus »).
5. Placer le fauteuil le plus près possible du siège vers lequel effectuer le transfert. Si possible, utiliser une planche de transfert.
6. Faire pivoter les roulettes avant le plus loin possible vers l'avant.
7. Si possible, retirer les repose-pieds ou les écarter du passage.
 - a. S'assurer que les pieds ne restent pas pris dans l'espace entre les repose-pieds.
 - b. Éviter de mettre du poids sur les repose-pieds, car le fauteuil pourrait basculer.
8. S'assurer que les appuis-bras sont retirés ou hors du passage, et qu'ils ne nuisent pas au transfert.
9. Transférer le plus loin possible vers l'arrière sur la surface du siège. Cette façon de procéder diminue le risque que le fauteuil bascule ou s'éloigne.

Position optimale de transfert



Avant le transfert :

1. Retourner ou retirer les appui-bras.
2. Écarter ou retirer les repose-pieds.
3. S'assurer que le blocage de roue est fixé.

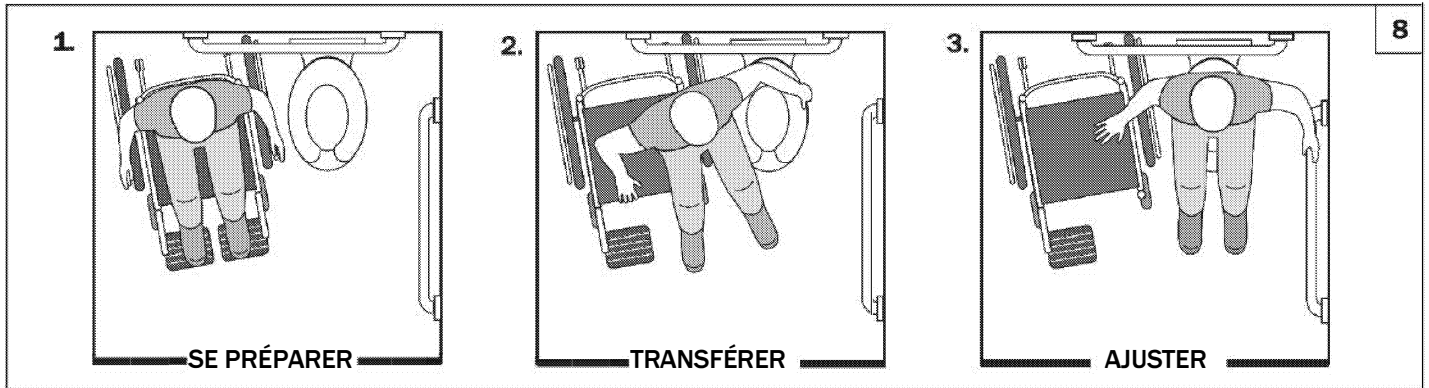

J. BORDURES DE TROTTOIRS ET MARCHES UNIQUES 9

⚠ AVERTISSEMENT

Avant de traverser les bordures de trottoir et d'essayer de monter ne serait-ce qu'une seule marche, TOUJOURS demander de l'aide d'abord. Les bordures de trottoir et les marches peuvent causer des basculements et des lésions corporelles graves. En cas de doute quant à la capacité d'éviter ou de franchir un obstacle, toujours demander de l'aide. Il faut être conscient de ses compétences et limites personnelles. Développer de nouvelles compétences seulement avec l'aide d'un accompagnateur.

À l'attention de l'accompagnateur : Chaque personne qui aide l'utilisateur avec les bordures de trottoir et les marches doit lire et suivre toutes les instructions et tous les avertissements concernant les accompagnateurs et les soignants.

1. Ne pas essayer de monter sur une bordure ou une marche de plus de 4 pouces de haut, À MOINS d'obtenir de l'aide. Sinon, le fauteuil pourrait dépasser son point d'équilibre et basculer.
2. Monter ou descendre droit devant pour franchir une bordure ou une marche. Si vous montez ou descendez en angle, une chute ou un basculement est probable.
3. Il faut être conscient que le fait de descendre d'une bordure ou d'une marche peut endommager le fauteuil ou desserrer ses fixations.

Si vous ne tenez pas compte de ces avertissements, des dommages à votre fauteuil, une chute, un basculement ou une perte de contrôle peut se produire et causer des blessures graves, à vous ou à d'autres personnes.

K. MONTER UNE BORDURE DE TROTTOIR OU UNE MARCHÉ 9

⚠ AVERTISSEMENT

À l'attention de l'accompagnateur : Suivre les étapes suivantes pour aider l'utilisateur à franchir une bordure ou une marche vers l'AVANT :

1. Rester derrière le fauteuil.
2. Continuer vers l'arrière jusqu'à ce que les roues arrière entrent en contact avec la face du trottoir ou de la marche. Soulever et rouler les roues arrière vers le haut du trottoir.
3. Tirez le fauteuil vers l'arrière jusqu'à ce que les roulettes soient dégagées du bord de la bordure, puis remettre le fauteuil en position de roulement.

Si vous ne tenez pas compte de ces avertissements, des dommages à votre fauteuil, une chute, un basculement ou une perte de contrôle peut se produire et causer des blessures graves, à vous ou à d'autres personnes.

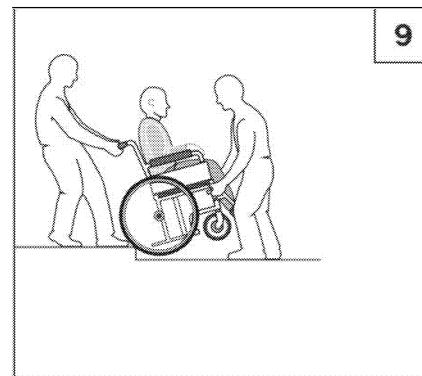

L. DESCENDRE UNE BORDURE DE TROTTOIR OU UNE MARCHÉ 9

⚠ AVERTISSEMENT

À l'attention de l'accompagnateur : Suivre les étapes suivantes pour aider l'utilisateur à descendre une bordure ou une marche vers l'ARRIÈRE :

1. Restez à l'arrière du fauteuil.
2. Plusieurs centimètres avant d'atteindre le bord du trottoir ou de la marche, incliner légèrement le fauteuil et le tirer vers l'arrière.
3. Lorsque le fauteuil est à son point d'équilibre, faire un pas prudent vers l'avant jusqu'à ce que les roues arrière atteignent la bordure ou la marche. Ensuite, laisser les roues arrière descendre lentement vers le bas.
4. Pousser le fauteuil vers l'avant jusqu'à ce que vous soyez debout au niveau inférieur.
5. Lorsque les roues arrière sont en sécurité au niveau inférieur, incliner le fauteuil vers son point d'équilibre.

Si vous ne tenez pas compte de ces avertissements, des dommages à votre fauteuil, une chute, un basculement ou une perte de contrôle peut se produire et causer des blessures graves, à vous ou à d'autres personnes.

M. ESCALIERS 10

⚠ AVERTISSEMENT

1. NE JAMAIS utiliser ce fauteuil dans les escaliers, À MOINS d'obtenir de l'aide. Si vous le faites, une chute ou un basculement est probable.
2. Une manœuvre dans les escaliers en fauteuil roulant exige toujours la présence de deux accompagnateurs pour des fins de sécurité.

Si vous ne tenez pas compte de ces avertissements, des dommages à votre fauteuil, une chute, un basculement ou une perte de contrôle peut se produire et causer des blessures graves, à vous ou à d'autres personnes.

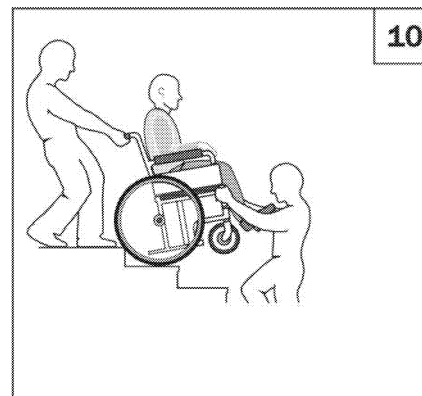

N. MONTER DES ESCALIERS 10

⚠ AVERTISSEMENT

1. Au moins deux personnes sont nécessaires pour monter un fauteuil roulant dans les escaliers.
2. Déplacez le fauteuil et l'utilisateur DE REÇULONS dans l'escalier.
3. La personne à l'arrière a le contrôle. Cette personne incline le fauteuil vers son point d'équilibre.
4. Une deuxième personne, à l'avant, saisit fermement une partie indissociable du cadre avant et soulève le fauteuil vers le haut, en montant une marche à la fois.
5. Les accompagnateurs passent à la prochaine marche de l'escalier. Répéter pour chaque marche jusqu'à l'arrivée au niveau du sol.

Si vous ne tenez pas compte de ces avertissements, des dommages à votre fauteuil, une chute, un basculement ou une perte de contrôle peut se produire et causer des blessures graves, à vous ou à d'autres personnes.

O. DESCENDRE DES ESCALIERS 10

⚠ AVERTISSEMENT

1. Au moins deux personnes sont nécessaires pour descendre un fauteuil roulant dans les escaliers.
2. Déplacez le fauteuil et l'utilisateur FACE à l'escalier.
3. La personne à l'arrière a le contrôle. Cette personne incline le fauteuil vers le point d'équilibre des roues arrière, et fait rouler le fauteuil sur le bord de la marche supérieure.
4. Une deuxième personne se place à la troisième marche à partir du haut et saisit le cadre du fauteuil. Cette personne descend le fauteuil une marche à la fois, en laissant les roues arrière rouler sur le palier.
5. Les accompagnateurs passent à la prochaine marche de l'escalier. Répéter pour chaque marche jusqu'à l'arrivée au niveau du sol.

Si vous ne tenez pas compte de ces avertissements, des dommages à votre fauteuil, une chute, un basculement ou une perte de contrôle peut se produire et causer des blessures graves, à vous ou à d'autres personnes.

A. SUPPORTS ANTI-BASCULE**⚠ AVERTISSEMENT**

Des tubes anti-basculement peuvent empêcher le fauteuil de basculer vers l'arrière dans des conditions normales.

1. Sunrise recommande l'utilisation de ces tubes :
2. Lorsqu'ils sont verrouillés (en position « abaissée »), les supports anti-basculer doivent se trouver à une hauteur ENTRE 1 1/2 et 2 pouces du sol.
 - a. S'ils sont à une hauteur supérieure à 2 pouces, il ne peuvent empêcher un renversement.
 - b. S'ils sont placés à moins de 1 1/2 pouce, ils peuvent « accrocher » des obstacles et causer une chute ou un basculement.
3. S'il faut grimper ou descendre une bordure de trottoir, ou surmonter un obstacle, il peut être nécessaire de demander à un accompagnateur de s'assurer que les supports anti-basculer sont tournés vers le haut et qu'ils sont écartés du passage, afin que le fauteuil et l'utilisateur ne soient pas coincés ou ne deviennent instables.

Si vous ne tenez pas compte de ces avertissements, des dommages à votre fauteuil, une chute, un basculement ou une perte de contrôle peut se produire et causer des blessures graves, à vous ou à d'autres personnes.

B. APPUIS-BRAS**⚠ AVERTISSEMENT**

Les appuis-bras sont détachables et ne supportent pas le poids du fauteuil.

1. NE JAMAIS soulever ce fauteuil par les appuis-bras. Ils peuvent se desserrer ou se briser.
2. Soulever le fauteuil uniquement par les pièces indissociables du cadre principal.

Si vous ne tenez pas compte de ces avertissements, des dommages à votre fauteuil, une chute, un basculement ou une perte de contrôle peut se produire et causer des blessures graves, à vous ou à d'autres personnes.

C. VERROUILLAGE DU DISPOSITIF DE BLOCAGE POUR ROULETTES**⚠ AVERTISSEMENT**

Toujours utiliser les dispositifs de verrouillage lors d'un transfert de fauteuil.

Le verrouillage du dispositif de blocage pour roulettes ne sert qu'à empêcher les roulettes avant de changer de direction, il n'empêche pas les roues avant de pivoter. Pour empêcher le fauteuil de rouler, il faut activer le verrouillage des roues arrière.

Si vous propulsez le fauteuil avec le verrouillage activé, celui-ci ne pourra plus tourner.

Si vous ne tenez pas compte de ces avertissements, des dommages à votre fauteuil, une chute, un basculement ou une perte de contrôle peut se produire et causer des blessures graves, à vous ou à d'autres personnes.

D. COUSSINS ET SIÈGES À SANGLE**⚠ AVERTISSEMENT**

1. Les sièges à sangle Quickie et les coussins de mousse standards ne sont pas conçus pour le soulagement de la pression.
2. Si vous souffrez de plaies de décubitus ou s'il y a des risques, vous aurez peut-être besoin d'un système de siège spécial ou d'un dispositif pour contrôler votre posture. Consulter un médecin, une infirmière ou un thérapeute pour savoir si vous en avez besoin pour votre bien-être.
3. Les sièges à sangle ne sont pas conçus pour être utilisés comme surface de siège directe. Un coussin ou un autre siège doit être placé dessus avant de l'utiliser.

Si vous ne tenez pas compte de ces avertissements, des dommages à votre fauteuil, une chute, un basculement ou une perte de contrôle peut se produire et causer des blessures graves, à vous ou à d'autres personnes.

E. FIXATIONS**⚠ AVERTISSEMENT**

Bon nombre des vis, de boulons et d'écrous de ce fauteuil sont hautement résistants. Une utilisation inadéquate peut causer une chute du fauteuil.

1. Utiliser SEULEMENT les fixations offertes par un fournisseur autorisé (ou de même type et de la même résistance; voir les inscriptions sur la pièce).

2. Des fixations trop serrées ou pas assez serrées peuvent se rompre ou endommager des pièces du fauteuil.
3. Si des boulons ou des vis se desserrent, les resserrer dès que possible.

REMARQUE : Pour des raisons de sécurité et de rendement optimal, il est préférable de ne pas réutiliser les fixations.

Si vous ne tenez pas compte de ces avertissements, des dommages à votre fauteuil, une chute, un basculement ou une perte de contrôle peut se produire et causer des blessures graves, à vous ou à d'autres personnes.

F. REPOSE-PIEDS**⚠ AVERTISSEMENT**

1. Au niveau le plus bas, les repose-pieds doivent être à AU MOINS 2 pouces du sol. S'ils sont placés trop BAS, ils peuvent « accrocher » des obstacles vous pouvez vous attendre à rencontrer lors d'une utilisation normale. Le fauteuil peut s'arrêter brusquement et basculer vers l'avant.
2. Pour éviter une chute ou un basculement lors d'un transfert :
 - a. S'assurer que les pieds ne s'accrochent pas ou ne restent pas pris dans l'espace entre les repose-pieds.
 - b. Éviter de mettre du poids sur les repose-pieds, car le fauteuil pourrait basculer vers l'avant.
 - c. Les repose-pieds doivent être retirés ou écartés du passage à chaque fois pour s'asseoir sur le fauteuil ou se lever de celui-ci.
3. NE JAMAIS soulever ce fauteuil par les repose-pieds. Les repose-pieds sont détachables et ne supportent pas le poids du fauteuil. Soulever le fauteuil uniquement par les pièces indissociables du cadre principal.
4. Ne jamais utiliser les repose-pieds pour ouvrir des portes, car cela pourrait entraîner une défaillance prématurée et créer une situation dangereuse.

Si vous ne tenez pas compte de ces avertissements, des dommages à votre fauteuil, une chute, un basculement ou une perte de contrôle peut se produire et causer des blessures graves, à vous ou à d'autres personnes.

G. PNEUS

⚠ AVERTISSEMENT

Un bon gonflage prolonge la durée de vie des pneus et facilite l'utilisation du fauteuil.

1. Ne pas utiliser ce fauteuil si l'un des pneus est trop ou pas assez gonflé. Vérifier chaque semaine si les pneus sont suffisamment gonflés, au niveau indiqué sur la paroi latérale.
2. Une basse pression dans un pneu arrière peut faire glisser le blocage de roue de ce côté et permettre à la roue de tourner sans s'y attendre.
3. La basse pression de n'importe quel pneu peut faire dévier le fauteuil d'un côté et entraîner une perte de contrôle.
4. Des pneus trop gonflés peuvent éclater.

Si vous ne tenez pas compte de ces avertissements, des dommages à votre fauteuil, une chute, un basculement ou une perte de contrôle peut se produire et causer des blessures graves, à vous ou à d'autres personnes.

Pression recommandée pour les pneus

Pneus	Quickie 2		Pression ou plage de pression recommandée pour les pneus	
	Quickie 2	HD	kPa	PSI
Pneu - 20 po	X	X	448	65
Pneu - 22 po	X	X	448	65
Pneu - 24 po	X	X	517	75
Pneu - 26 po	X	X	448	65
Jante à haute pression (22 po)	X	X	690	100
Jante à haute pression (24 po)	X	X	758	110
Jante à haute pression (25 po)	X	X	758	110
Jante à haute pression (26 po)	X	X	758	110
Knobby V-Track (24 po)	X	X	448	65
Schwalbe Marathon (22 po)	X	X	586-1000	85-145
Schwalbe Marathon (24 po)	X	X	586-1000	85-145
Schwalbe Marathon (25 po)	X	X	586-1000	85-145
Schwalbe Marathon (26 po)	X	X	586-1000	85-145

H. COURROIE DE POSITIONNEMENT (OPTIONNELLE)

⚠ AVERTISSEMENT

La courroie de positionnement s'utilise principalement pour soutenir la posture. On peut aussi l'utiliser pour limiter les glissements ou les dérapages possibles lorsque le fauteuil est en mouvement. La courroie de positionnement n'est pas une courroie de sécurité pour le transport et ne doit pas remplacer une ceinture de sécurité pendant le transport dans un véhicule automobile. Une mauvaise utilisation des ceintures de positionnement peut causer des blessures graves ou la mort. Pour utiliser une courroie de positionnement, suivre les recommandations suivantes :

1. S'assurer que l'utilisateur ne glisse pas dans le fauteuil roulant. Si cela se produit, l'utilisateur peut subir une compression thoracique ou suffoquer en raison de la pression exercée par les courroies.
2. Les courroies doivent être serrées sans toutefois nuire à la respiration. Il faut pouvoir glisser la main ouverte, à plat, entre la courroie et la personne.
3. Un prisme pelvien ou un dispositif similaire peut aider à empêcher le glissement dans le siège. Consulter le médecin, l'infirmière ou le thérapeute de la personne pour savoir si elle a besoin de ces courroies.
4. Utiliser des ceintures de positionnement seulement avec une personne pouvant coopérer. S'assurer que le conducteur peut facilement enlever les courroies en cas d'urgence.
5. NE JAMAIS utiliser de courroie de positionnement dans les cas suivants :
 - a. Pour retenir un patient. Une retenue exige l'ordonnance d'un médecin.
 - b. Avec une personne comateuse ou agitée.
 - c. Comme système de retenue dans un véhicule automobile. En cas d'accident ou d'arrêt soudain, la personne peut être éjectée du fauteuil. Les ceintures de sécurité des fauteuils roulants n'empêcheront pas cette situation, et d'autres blessures peuvent être causées par les ceintures ou les courroies.

Si vous ne tenez pas compte de ces avertissements, des dommages à votre fauteuil, une chute, un basculement ou une perte de contrôle peut se produire et causer des blessures graves, à vous ou à d'autres personnes.

I. POIGNÉES DE POUSSÉE (OPTIONNELLES) 11

⚠ AVERTISSEMENT

En cas d'aide d'un accompagnateur, s'assurer que le fauteuil est muni de poignées de poussée.

1. Les poignées de poussée (A) offrent des points de sécurité à l'accompagnateur en lui permettant de tenir l'arrière du fauteuil et d'éviter une chute ou un basculement.
2. S'assurer que les adhérents des poignées de poussée ne tournent pas ou ne glissent pas.

Si vous ne tenez pas compte de ces avertissements, des dommages à votre fauteuil, une chute, un basculement ou une perte de contrôle peut se produire et causer des blessures graves, à vous ou à d'autres personnes.

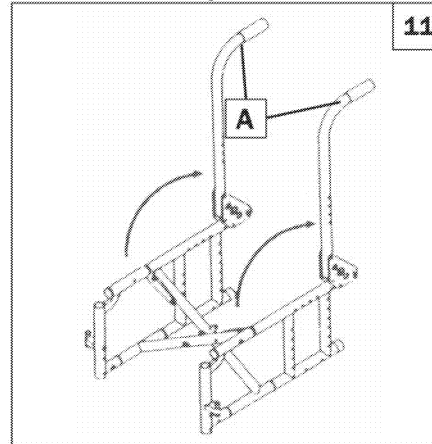

J. ESSIEU À BLOCAGE RAPIDE

⚠ AVERTISSEMENT

1. Ne pas utiliser ce fauteuil À MOINS d'être certain que les deux essieux à blocage rapide arrière sont verrouillés.
2. L'essieu n'est pas verrouillé tant que le bouton de blocage rapide n'est pas complètement sorti.
3. Un essieu déverrouillé peut se détacher durant l'utilisation, ce qui peut entraîner une chute, un basculement ou une perte de contrôle peut se produire et causer des blessures graves, à vous ou à d'autres personnes.
 - Les essieux à blocage rapide doivent être nettoyés et inspectés périodiquement pour s'assurer de leur bon fonctionnement et des signes d'usure ou de flexion. Remplacer au besoin.

Si vous ne tenez pas compte de ces avertissements, des dommages à votre fauteuil, une chute, un basculement ou une perte de contrôle peut se produire et causer des blessures graves, à vous ou à d'autres personnes.

K. ROUES ARRIÈRE

⚠ AVERTISSEMENT

Un changement de la configuration des roues arrière aura une incidence sur le centre d'équilibre du fauteuil.

1. Plus les essieux arrière sont déplacés vers l'AVANT, plus le fauteuil risque de basculer vers l'arrière.
2. Consulter un conseiller en soins de santé pour déterminer la meilleure configuration d'essieu arrière pour le fauteuil. Ne pas modifier la configuration AVANT d'avoir consulté un conseiller.
3. Régler le verrouillage des roues arrière après avoir apporté un changement aux essieux arrière.
 - a. Si ce n'est pas fait, le verrouillage pourrait ne pas fonctionner.
 - b. S'assurer que les bras de verrouillage sont enfoncés dans les pneus d'au moins 1/8 de pouce lorsqu'ils sont verrouillés.

Si vous ne tenez pas compte de ces avertissements, des dommages à votre fauteuil, une chute, un basculement ou une perte de contrôle peut se produire et causer des blessures graves, à vous ou à d'autres personnes.

L. VEROUS DES ROUES ARRIÈRE

AVERTISSEMENT

Le verrouillage des roues arrière N'EST PAS conçu pour ralentir ni arrêter un fauteuil en mouvement. Les utiliser seulement pour empêcher les roues arrière de rouler lorsque le fauteuil est complètement immobilisé.

1. NE JAMAIS utilisez le verrouillage des roues arrière pour tenter de ralentir ou d'arrêter le fauteuil en mouvement. Si vous le faites, il y a un risque de chute ou de renversement.
2. Pour empêcher les roues arrière de rouler, toujours activer le blocage pendant un transfert.
3. Une basse pression dans un pneu arrière peut faire glisser le blocage de roue de ce côté et permettre à la roue de tourner sans s'y attendre.
4. S'assurer que les bras de verrouillage sont enfoncés dans les pneus d'au moins 1/8 de pouce lorsqu'ils sont verrouillés. Si ce n'est pas fait, le verrouillage pourrait ne pas fonctionner.

Si vous ne tenez pas compte de ces avertissements, des dommages à votre fauteuil, une chute, un basculement ou une perte de contrôle peut se produire et causer des blessures graves, à vous ou à d'autres personnes.

M. SYSTÈME D'ASSISE MODIFIÉ

AVERTISSEMENT

L'utilisation d'un système d'assise non approuvé par Sunrise peut modifier le centre d'équilibre du fauteuil. Ceci peut causer une chute ou un renversement du fauteuil.

1. Ne pas modifier le système d'assise AVANT d'avoir consulté un fournisseur autorisé.
2. L'utilisation d'un système d'assise non approuvé par Sunrise peut avoir une incidence sur le mécanisme de pliage du fauteuil.
3. L'utilisation d'un système d'assise non approuvé par Sunrise est interdit aux fins de transport.

Si vous ne tenez pas compte de ces avertissements, des dommages à votre fauteuil, une chute, un basculement ou une perte de contrôle peut se produire et causer des blessures graves, à vous ou à d'autres personnes.

N. CAPITONNAGE DU SIÈGE ET DU DOSSIER

AVERTISSEMENT

1. Remplacer dès que possible le tissu usé ou déchiré du siège et du dossier. Sinon, le siège ou le dossier pourrait mal fonctionner.
2. Le tissu des sangles s'affaiblira avec le temps et l'utilisation. Vérifier les tissus minces, effilochés ou étirés, surtout aux bords et aux coutures.
3. Le fait de « se laisser tomber » dans le fauteuil affaiblira le tissu et entraînera la nécessité de faire inspecter et de remplacer le siège plus souvent.
4. Il faut savoir que le blanchiment et l'excès d'humidité diminuent la qualité retarder-feu du tissu.
5. Si le fauteuil est muni d'un capitonnage à tension réglable, desserrer les courroies ou retirer le capitonnage avant de plier ou de déplier le fauteuil.

Si vous ne tenez pas compte de ces avertissements, des dommages à votre fauteuil, une chute, un basculement ou une perte de contrôle peut se produire et causer des blessures graves, à vous ou à d'autres personnes.

⚠ AVERTISSEMENT

Le propriétaire de ce fauteuil a la responsabilité de s'assurer que l'installation et l'ajustement ont été effectués par un professionnel formé, sur l'avis d'un conseiller en soins de santé. Le fauteuil peut nécessiter des vérifications périodiques de la sécurité et du fonctionnement, ou certains réglages n'exigeant aucun outil, qui peuvent être effectués par le propriétaire, le fournisseur de soins ou le distributeur autorisé, le cas échéant. Toujours utiliser les pièces et les accessoires recommandés et approuvés par Sunrise Medical pour l'entretien de ce fauteuil.

A. INTRODUCTION

- Un entretien approprié améliore le rendement et prolonge la durée de vie utile du fauteuil.
- Nettoyez le fauteuil régulièrement. Il sera plus facile de trouver des pièces desserrées ou usées, et donc, d'utiliser le fauteuil. Vous aurez besoin d'une solution de détergent doux et de plusieurs chiffons de nettoyage.
- Si des pièces sont desserrées, usées, déformées ou endommagées, les réparer ou remplacer **avant d'utiliser le fauteuil**. TOUJOURS s'assurer d'utiliser les pièces et/ou les accessoires recommandés ou approuvés par Sunrise Medical.
- Pour protéger cet investissement, faire faire tous les travaux d'entretien et de réparation importants par un distributeur autorisé.
- inspecter et entretenir ce fauteuil conformément au tableau d'entretien.**
- En cas de problème, s'assurer de commander des pièces ou d'obtenir des services d'entretien et de réparation chez un distributeur autorisé, avant l'utilisation.**
- Au moins une fois par année, effectuer une inspection complète, une vérification de sécurité ainsi que l'entretien du fauteuil chez un distributeur autorisé.**

B. LISTE DE VÉRIFICATION DE LA SÉCURITÉ

Hebdomadaire	Mensuel	3 mois	6 mois	Annuel	Vérification de la sécurité et du fonctionnement
<input checked="" type="checkbox"/>					Degré de gonflage des pneus
<input checked="" type="checkbox"/>					Verrous de roues
		<input checked="" type="checkbox"/>			Observation des pièces desserrées
			<input checked="" type="checkbox"/>		Appuis-bras
			<input checked="" type="checkbox"/>		Essieux et manchons d'essieu :
		<input checked="" type="checkbox"/>			Essieux à blocage rapide
		<input checked="" type="checkbox"/>			Roues, pneus et rayons
		<input checked="" type="checkbox"/>			Roulettes
		<input checked="" type="checkbox"/>			Supports anti-bascule
			<input checked="" type="checkbox"/>		Cadre, cambrure , et support transversal
	<input checked="" type="checkbox"/>				Capitonnage
				<input checked="" type="checkbox"/>	Entretien chez un distributeur autorisé

REMARQUE : L'utilisateur ou la personne responsable doit effectuer ces vérifications hebdomadaires et mensuelles pour assurer la sécurité de son fauteuil. Si une pièce ne fonctionne pas correctement, veuillez communiquer avec votre distributeur autorisé.

C. VÉRIFICATIONS ESSENTIELLES POUR LA SÉCURITÉ

- Pression d'air dans les pneus :
Vérifier la pression d'air dans les pneus au moins UNE FOIS PAR SEMAINE. Les verrous de roues ne s'agrippent pas correctement si la pression d'air indiquée sur la paroi latérale du pneu n'est pas maintenue.
- Essieux et manchons d'essieux :
Vérifier les essieux et les manchons d'essieu tous les six mois, en s'assurant qu'ils sont propres et bien serrés.
Les manchons desserrés peuvent endommager la plaque-support de roue, ce qui peut avoir un effet sur le rendement.

D. CONSEILS DE NETTOYAGE

- Fin de peinture
 - Nettoyer les surfaces peintes avec un savon ou un détergent doux au moins une fois par mois.
 - Protéger la peinture avec une couche de cire non abrasive tous les trois mois.
- Essieux et pièces mobiles
 - Nettoyer chaque essieu et chaque pièce mobile TOUTES LES SEMAINES avec un chiffon légèrement humide (non mouillé).
 - Essuyer ou épousseter les peluches, la poussière ou la saleté sur les essieux ou les pièces mobiles.
- Capitonnage
 - Laver à la main (le lavage à la machine peut détériorer les tissus).
 - Suspendre pour sécher uniquement. NE PAS sécher à la machine, car la chaleur peut détériorer les tissus.
- Du matériel d'entretien de base est offert dans les magasins locaux
 - Pompe à pneus
 - Indicateur de pression d'air dans les pneus.
 - Chiffons de nettoyage.
 - Lubrifiant à base de Téflon
 - Détergent doux.

REMARQUE : Il n'est pas nécessaire de graisser ou de huiler le fauteuil.

E. TABLEAU DE DÉPANNAGE

Symptôme	Virage à gauche dans le fauteuil	Virage à droite dans le fauteuil	Relâchement du fauteuil	Virage lent	Couinement et cliquetis	Battelement des roulettes	Solution
	<input checked="" type="checkbox"/>	<input checked="" type="checkbox"/>	<input checked="" type="checkbox"/>	<input checked="" type="checkbox"/>			
			<input checked="" type="checkbox"/>	<input checked="" type="checkbox"/>	<input checked="" type="checkbox"/>	<input checked="" type="checkbox"/>	S'assurer que tous les écrous et boulons sont bien serrés.
			<input checked="" type="checkbox"/>		<input checked="" type="checkbox"/>		S'assurer que tous les rayons et écrous de rayon sont bien serrés sur les roues.
					<input checked="" type="checkbox"/>		Utiliser du lubrifiant à trois flux (à base de Téflon ^{MD}) entre les raccords et les pièces du cadre.
<input checked="" type="checkbox"/>	<input checked="" type="checkbox"/>			<input checked="" type="checkbox"/>		<input checked="" type="checkbox"/>	Vérifier l'ajustement approprié des étriers de roue pivotante. Voir les instructions relatives à l'ajustement des étriers de roue pivotante.

F. POUR MONTER ET DÉMONTER UNE ROUE ARRIÈRE 12 13

⚠ AVERTISSEMENT

Ne pas utiliser ce fauteuil À MOINS d'être certain que les deux essieux à blocage rapide arrière sont verrouillés. Un essieu non verrouillé peut se détacher et causer une chute.

1. Pour installer une roue

- a. Appuyer sur le bouton de blocage rapide (A). Cette étape libérera la tension des roulements à billes à l'autre extrémité.
- b. Insérer l'essieu dans le moyeu de la roue arrière.
- c. Laisser le bouton (A) enfoncé en glissant l'essieu (C) dans le manchon d'essieu (B).
- d. Relâcher le bouton pour verrouiller l'essieu dans le manchon. Ajuster l'essieu s'il ne se verrouille pas. Voir la section B.
- e. Répéter les étapes de l'autre côté.

REMARQUE : L'essieu n'est pas verrouillé tant que le bouton de blocage rapide n'est pas complètement sorti (A). Vérifier que l'essieu est verrouillé en tirant sur la roue dans sa direction.

2. Pour enlever une roue

- a. Appuyer sur le bouton de blocage rapide (A).
- b. Retirer la roue en faisant glisser l'essieu (B) complètement hors du manchon de l'essieu (C).
- c. Répéter les étapes de l'autre côté.

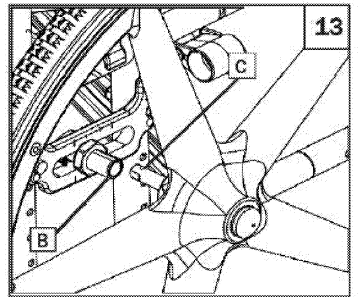
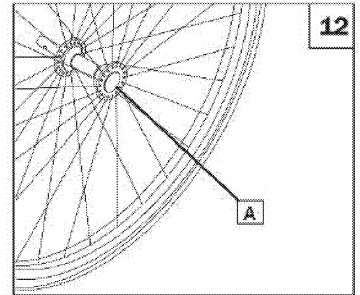

G. VERROUS DE ROUES

⚠ AVERTISSEMENT

Des verrous de roues sont installés chez Sunrise et devraient être ajustés par une personne qualifiée.

Inspecter les verrous de roues chaque semaine conformément au tableau d'entretien. Ne pas utiliser ce fauteuil À MOINS d'être certain que les verrous sont complètement activés. Un verrou mal ajusté peut permettre au fauteuil de rouler ou de tourner de façon inattendue.

Les verrous doivent être ajustés après s'être assuré qu'il y a une bonne pression d'air dans les pneus. Lorsqu'il est complètement engagé, le bras doit être enfoncé dans le pneu d'au moins 1/8 po pour être efficace.

Si les verrous de roue semblent avoir glissé ou fonctionner incorrectement, communiquer avec le fournisseur de services pour un ajustement approprié.

H. ANTI-BASCULE 14 15 16

Sunrise Medical recommande l'utilisation de supports anti-basculer pour tous les fauteuils roulants.

1. Insérer les supports anti-basculer dans le récepteur

- a. Appuyer sur la goupille de déverrouillage anti-basculer (D), qui se trouve sur le tube arrière, afin que les deux goupilles soient tirées vers l'intérieur.
- b. Insérer les supports anti-basculer dans le récepteur (E).
- c. Tourner le support anti-basculer vers le bas jusqu'à ce que la goupille de verrouillage s'insère dans le trou de fixation du récepteur.
- d. Insérer le deuxième tube de la même façon.

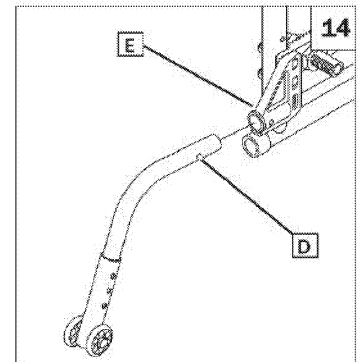

2. Ajustement de la roulette du support anti-basculer

Il peut être nécessaire de soulever ou d'abaisser les roulettes des supports anti-basculer pour obtenir un dégagement adéquat de 1 1/2 po à 2 po.

- a. Appuyer sur la goupille de déverrouillage anti-basculer de la roulette (F) de manière à ce que la goupille soit tirée vers l'intérieur.
- b. Monter ou descendre dans l'un des trois trous prépercés.
- c. Relâcher la goupille.
- d. Ajuster la deuxième roulette de la même façon. Les deux roulettes doivent être exactement à la même hauteur.

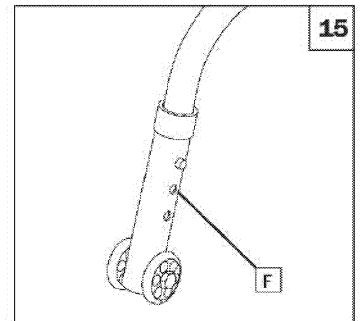

3. Tourner les supports anti-basculer vers le haut

Tournez les tubes vers le haut en présence d'une accompagnateur, pour surmonter des obstacles ou franchir des bordures de trottoir.

- a. Appuyer sur la goupille de verrouillage arrière du support anti-basculer.
- b. Tenir la goupille et tourner le support vers le haut.
- c. Relâcher la goupille et s'assurer que le support anti-basculer est bien verrouillé.
- d. Répéter ces étapes avec le second support anti-basculer.

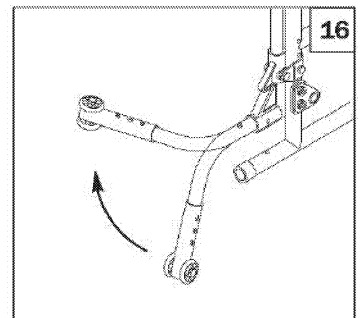

I. APPUIS-BRAS 17

Sunrise Medical offre plusieurs types d'appuis-bras. Appuis-bras fixes, escamotables et rabattables. Les appuis-bras rabattables peuvent être détachés ou rabattus pour permettre les transferts latéraux. Ils s'ajustent en hauteur (échelons de 1 po) en tournant le levier de réglage et en déplaçant la manchette de l'appui-bras (1) vers le haut ou vers le bas jusqu'à la hauteur désirée.

1. Installation de base

- a. Glissez la tige extérieure (4) dans le récepteur fixé au cadre du fauteuil roulant.
- b. L'appui-bras doit rester bloqué en place.

2. Ajustement de la hauteur

- a. Relâcher le levier de sécurité supérieur (2).
- b. Faire glisser la manchette de haut en bas jusqu'à la hauteur désirée.
- c. Faire revenir le levier à la position verrouillée.

3. Retirer l'appui-bras

- a. Pour retirer, saisir le levier de déverrouillage (3) et pousser sur l'appui-bras.

4. Remplacer l'appui-bras

- a. Faire glisser l'appui-bras dans le récepteur.
- b. S'assurer que le levier déverrouillé (3) soit remis en position verrouillée contre la tige extérieure.

⚠ AVERTISSEMENT

Les appuis-bras ne doivent pas servir à soulever ou à transporter le fauteuil. Toujours vérifier que les appuis-bras sont correctement installés.

Il y a un risque de se coincer les doigts en ajustant les appuis-bras.

J. RETOURNER LES APPUIS-BRAS À HAUTEUR RÉGLABLE 18

1. Installation

- a. Glissez la tige extérieure dans le récepteur fixé au cadre du fauteuil roulant.
- b. L'appui-bras restera automatiquement en place.

2. Ajustement de la hauteur

- a. Faire pivoter le levier de verrouillage de la hauteur (2) au deuxième arrêt.
- b. Faire glisser la manchette de l'appui-bras de haut en bas jusqu'à la hauteur désirée.
- c. Faire revenir le levier (2) à la position verrouillée contre la tige extérieure.

3. Retourner l'envers de l'appui-bras

- a. Appuyer sur le verrou de déblocage (3) et tirer l'appui-bras vers l'arrière du fauteuil roulant.
- b. Pour remettre les appuis-bras en position de fonctionnement, pousser la manchette vers le bas jusqu'à ce qu'elle se reste fermement en place.

4. Retirer l'appui-bras

- a. Faire pivoter le levier de verrouillage de la hauteur (2) au premier arrêt et retirer l'appui-bras.

5. Remplacer l'appui-bras

- a. Faire glisser l'appui-bras dans le récepteur.
- b. Remettre le levier de verrouillage (2) à la position verrouillée contre la tige extérieure.

K. APPUIS-BRAS REMBOURRÉS ESCAMOTABLES 19

1. Installation

Faire glisser l'appui-bras dans le tube récepteur (A) à l'arrière du cadre.

2. Escamotables

Lever l'appui-bras hors de la position verrouillée et le tourner sur le côté.

3. Retirer l'appui-bras

Tirer sur l'appui-bras directement à l'extérieur du récepteur.

Les appuis-bras rembourrés escamotables sont principalement utilisés pour que l'occupant du fauteuil repose ses avant-bras. Il n'est pas conçu comme bras de transfert pour fauteuil roulant. Il faudrait toujours retirer les appuis-bras ou les écarter du passage durant un transfert. Les appuis-bras ne sont pas conçus pour des actions qui leur impose le poids complet du corps, comme un transfert.

Le non-respect de ces instructions peut entraîner des blessures graves, diminuer l'intégrité du fauteuil et annuler la garantie.

⚠ AVERTISSEMENT

Les appuis-bras rembourrés escamotables ne sont pas des dispositifs destinés au transfert, et doivent être déplacés avant un transfert. Le non-respect de ces instructions sur une base régulière peut entraîner des blessures graves, diminuer l'intégrité du fauteuil et annuler la garantie.

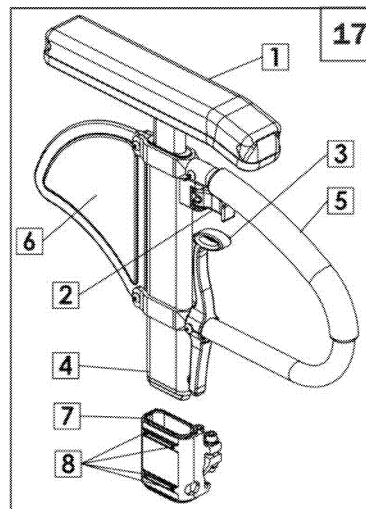

- 1. Manchette de l'appui-bras
- 2. Levier de verrouillage de la hauteur
- 3. Levier de verrouillage
- 4. Tige extérieure
- 5. Barre de transfert
- 6. Panneau latéral
- 7. Récepteur
- 8. Pièce d'ajustement du récepteur

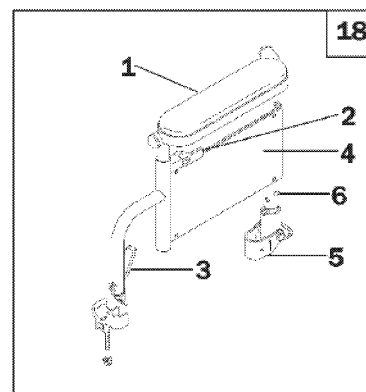

- 1. Manchette de l'appui-bras
- 2. Levier de sécurité supérieur
- 3. Relâcher le verrou
- 4. Panneau de l'appui-bras
- 5. Récepteur arrière
- 6. Goupille de déverrouillage de l'appui-bras.

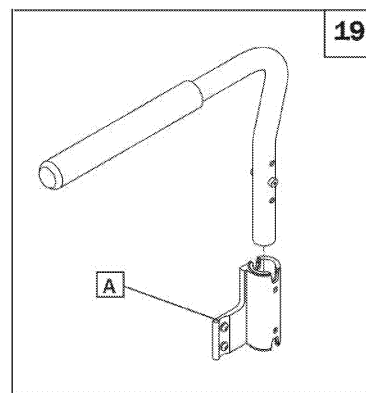

L. REPOSE-PIEDS ET REPOSE-JAMBES

Assurez-vous que votre distributeur Sunrise a bien ajusté vos repose-pieds ou repose-jambes avec les conseils d'un professionnel de la santé. La configuration originale ne doit pas être modifiée sans d'abord vérifier auprès de ce conseiller. La position du repose-pieds est essentielle pour maintenir le corps dans un bon alignement et fournir un soutien stable aux jambes et au torse. Les repose-pieds et repose-jambes doivent être retirés ou écartés du passage lors d'un transfert.

Étriers escamotables et repose-pieds (60°, 70° et 80°) **20**

1. Installation de base des repose-pieds

- Placer la selle pivotante dans le récepteur (A) sur le tube du cadre avant, le repose-pieds tourné vers l'intérieur ou vers l'extérieur du cadre.
- Faire pivoter le repose-pieds vers l'intérieur jusqu'à ce qu'il se verrouille sur la plaque de verrouillage.

2. Retrait

- Pour retirer le repose-pieds, desserrer le verrou (B) en tirant le levier vers le haut ou en le poussant vers le bas.
- Faire pivoter le repose-pieds vers l'intérieur ou vers l'extérieur et soulever.

3. Installation ou retrait du repose-jambe articulé **21**

Pour installer ou retirer le repose-jambe articulé, lire les instructions d'installation du repose-pieds escamotable.

4. Ajustement de la hauteur d'élévation

- Pour monter le repose-jambes, soulever jusqu'à la position souhaitée. Le repose-jambes restera automatiquement en place.
- Pour abaisser le repose-jambes tout en restant assis dans le fauteuil, pousser le levier de verrouillage (C) et abaisser jusqu'à la position souhaitée. Le repose-jambes restera automatiquement en place.

5. Installation ou retrait du repose-jambes réglable en hauteur **22**

Pour installer ou retirer le repose-jambes réglable en hauteur, lire les instructions d'installation du repose-pieds escamotable.

6. Ajustement de la hauteur d'élévation

- Pour monter le repose-jambes, soulever jusqu'à la position souhaitée. Le repose-jambes restera automatiquement en place.
- Pour abaisser le repose-jambes tout en restant assis dans le fauteuil, pousser le levier de verrouillage (D) et abaisser jusqu'à la position souhaitée. Le repose-jambes restera automatiquement en place.

7. Retourner la palette des repose-pieds **23**

Retourner la palette des repose-pieds lors d'un transfert du fauteuil.

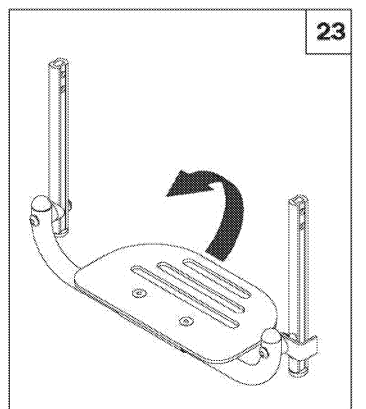
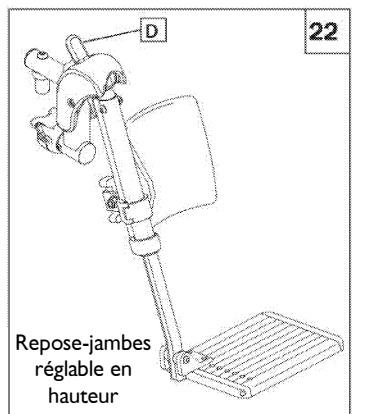
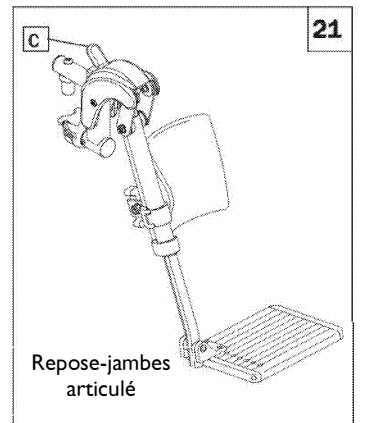
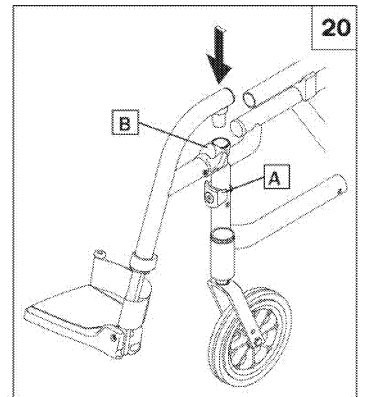

M. SYSTÈME DE REPOSE-PIEDS Z-FINITYMD 24 25

MISE EN GARDE : Système de repose-pieds Z-FinityMD est prévu pour une charge de 165 lb (75 kg)

Grâce au système de repose-pieds, Sunrise Medical offre soit une seule plaque de pied à rabat (B) ou deux (C) pouvant de être ajustés à toute hauteur et avec tous les angles possibles pour répondre aux besoins de confort et de support de l'utilisateur.

SYSTÈME DE REPOSE-PIEDS ESCAMOTABLES Z-FINITYMD 25 26

Le système de repose-pieds peut également accueillir un étrier pivotant (D) avec des plaques doubles (C), dont la hauteur et l'angle sont réglables.

Étriers escamotables et repose-pieds (80°)

1. Installation de base des repose-pieds

- a. À partir du côté, placer le pivot (E) dans le haut du cadre qui dirige l'étrier dans le bon alignement avec la plaque de verrouillage (F) sur le tube du cadre avant.
- b. Faire pivoter le repose-pieds vers l'avant du fauteuil jusqu'à ce qu'il se verrouille sur la plaque de verrouillage.

2. Retrait

- a. Pour retirer le repose-pieds, desserrer le verrou (G) en tirant le levier vers le haut ou en le poussant vers le bas.
- b. Faire pivoter le repose-pieds vers l'intérieur ou vers l'extérieur et soulever.

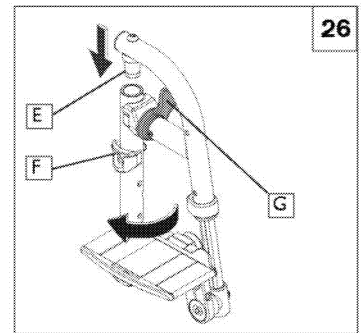
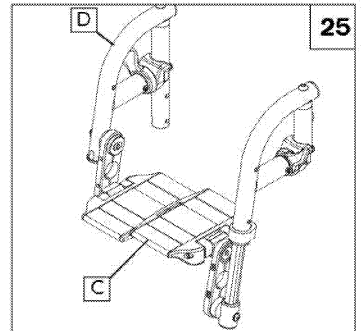
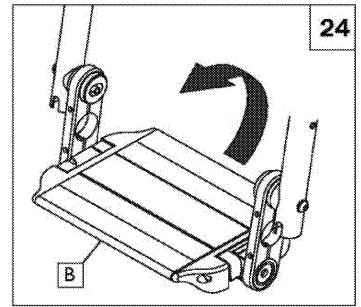

N. DOSSIER ET CAPITONNAGE DU DOSSIER 27

1. Dossier/poignées de poussée

Les fauteuils roulants Quickie 2 avec dossier réglable en profondeur sont expédiés avec le dossier et les poignées de poussée (A) en position pliée. Pour sécuriser le dossier et les poignées de poussée, les soulever à la verticale. Une fois fixée, la goupille de verrouillage du dossier restera en place.

2. Capitonnage du dossier

Vérifier chaque mois si le capitonnage est trop étiré ou si les fixations se desserrent. Si le rembourrage n'est plus serré, communiquer avec un représentant de service pour un remplacement.

3. Coussin de dossier solide

Placer les crochets de serrage solides (B) sur les poignées de poussée (A). Insérer les goupilles de verrouillage (C) dans les trous de fixation des deux crochets de serrage du haut.

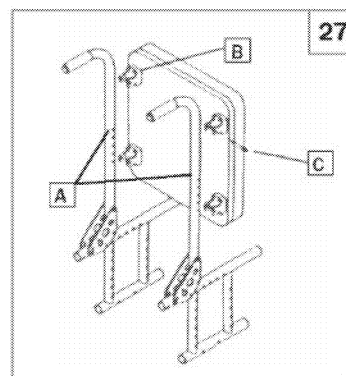

O. POIGNÉES DE POUSSÉE AJUSTABLES ET ESCAMOTABLES 27 28 29

Positionner les poignées de poussée ajustables et escamotables (option)

Desserrer la poignée de poussée (D) en tournant le bouton (E) dans le sens antihoraire. Monter ou descendre les poignées de poussée (A) à la hauteur désirée. En tenant la poignée de poussée (D) dans une main, lever l'anneau de retenue (F) avec le bouton (E) vers le haut dans l'encoche de verrouillage avec l'autre main.

REMARQUE : L'encoche de verrouillage est cachée sous l'anneau de retenue. Lorsque le bouton est en relief dans l'anneau de retenue (D), les poignées ne peuvent pivoter. Lorsque celui-ci est placé dans l'encoche inférieure (E), les poignées peuvent bouger. Pour les fixer, tourner le bouton dans le sens horaire.

REMARQUE : Pour les ranger et les transporter facilement, les poignées de poussée se rabattent et se replient à plat.

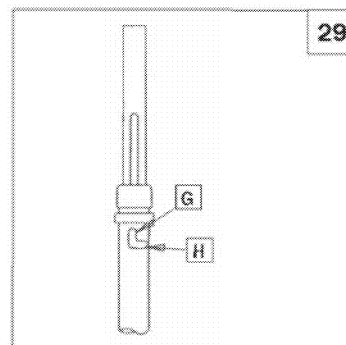
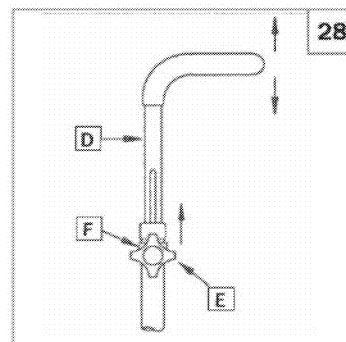

P. CAPITONNAGE DU SIÈGE ET DU SIÈGE À SANGLES 30

La sangle du siège peut être ajustée à l'aide d'un crochet et d'une boucle sous le siège. Elle comprend également une courroie sur le siège servant à plier le fauteuil.

REMARQUE : Cette courroie n'est pas conçue comme courroie de transport.

1. Ajustement

- a. Enlever les capuchons d'extrémité du rail du siège à l'avant du fauteuil (I).
- b. Couvrir les sangles de siège, les tringles de retenue en plastique et les espaceurs (s'il y a lieu) à partir des canaux des rails de siège.
- c. Réajuster le crochet et la boucle afin d'obtenir la tension désirée de la sangle du siège.
- d. Réinsérer la sangle du siège et les tringles de retenue en plastique dans les canaux des rails de siège.
- e. Replacer les capuchons d'extrémité.

2. Capitonnage du siège à sangles

- a. Vérifier chaque mois si le capitonnage est trop étiré ou si les fixations se desserrent. Si le capitonnage ne peut plus être serré davantage, communiquer avec un représentant de service pour un remplacement.

3. Installation du coussin

- a. Placer le coussin sur la sangle du siège avec les crochets vers le bas. Le bord biseauté du coussin doit être orienté vers l'avant du fauteuil.
- b. Appuyez fermement en place.

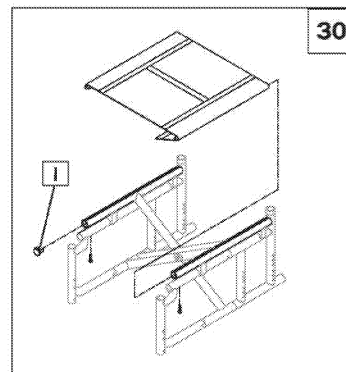

Q. PROTECTEURS LATÉRAUX 31**Installer et retirer un protecteur latéral**

- a. Insérer le protecteur latéral dans le récepteur externe
- b. Pour retirer, saisir le haut du protecteur latéral et tirer vers le haut.

REMARQUE : Après avoir installé le récepteur et inséré le protecteur latéral, vérifier qu'il n'y a pas d'obstruction. Ne pas utiliser le fauteuil si le protecteur latéral est bloqué par un autre composant.

R. PLIER ET DÉPLIER**⚠ AVERTISSEMENT****Zone de coincement possible! ATTENTION.**

1. Si la sangle n'est pas présente durant le pliage ou le dépliage, il faut pincer solidement le dessus du rail de siège sans enrouler les doigts autour.
2. Utiliser la paume à plat pour abaisser le fauteuil dans le cas où il s'ouvre.

⚠ AVERTISSEMENT

SI LE FAUTEUIL EST MUNI D'UN CAPITONNAGE À TENSION RÉGLABLE, desserrer les courroies ou retirer le capitonnage avant de plier ou de déplier le fauteuil.

1. Plier le fauteuil roulant

- a. Retirer les roues à blocage rapide (facultatif).
 - Appuyer sur le bouton de blocage rapide sur l'essieu.
 - Retirer la roue en faisant glisser l'essieu à blocage rapide (B) de l'étrier d'essieu.
 - Répéter avec l'autre roue.
- b. Pour le modèle escamotable, retourner le repose-pied en position verticale avant de plier le fauteuil roulant.
- c. Saisir la sangle du siège (au centre) et la soulever rapidement jusqu'à ce que le fauteuil roulant soit plié.

2. Déplier le fauteuil roulant

- a. Replacer la roue à blocage rapide (facultatif) en appuyant sur le bouton de blocage rapide situé sur l'essieu.
- b. La glisser dans le manchon de l'essieu jusqu'à ce qu'elle se verrouille.
- c. Répéter avec l'autre roue.
- d. Incliner le fauteuil roulant vers soi, suffisamment loin pour enlever du poids de la roue opposée.
- e. Pousser sur le rail du siège (le plus près de soi) jusqu'à ce que le fauteuil roulant soit complètement ouvert.
- f. S'assurer que les rails de siège reposent dans les selles de rail.

REMARQUE : S'assurer que les repose-pieds sont verrouillés avant l'utilisation.

S. CONSEILS POUR LE RANGEMENT

1. Rangez le fauteuil dans un endroit propre et sec. Sinon, des pièces pourraient rouiller ou se corroder.
2. Avant d'utiliser le fauteuil, s'assurer qu'il est en bon état de fonctionnement. Inspecter et faites entretenir toutes les pièces indiquées dans le « Tableau d'entretien ».
3. Si le fauteuil est entreposé pendant plus de trois mois, le faire inspecter fournisseur autorisé avant de l'utiliser.

T. INSPECTER

Une fois le fauteuil roulant assemblé et ajusté, il devrait rouler facilement et doucement. Tous les accessoires doivent également fonctionner en douceur. En cas de problème, suivre les procédures suivantes :

1. Passer en revue les sections portant sur la configuration et la vérification ainsi que le guide d'utilisation pour s'assurer que le fauteuil a été bien préparé.
2. Revoir le tableau de dépannage.
3. Si le problème persiste, communiquer avec un fournisseur autorisé. S'il y a encore un problème après avoir communiqué avec le fournisseur autorisé, communiquer avec le service à la clientèle de Sunrise. Voir la page d'introduction pour savoir comment communiquer avec le fournisseur autorisé ou le service à la clientèle de Sunrise.

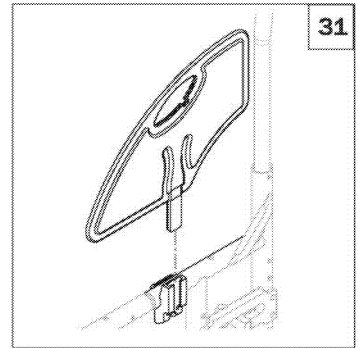

⚠ AVERTISSEMENT

Le propriétaire de ce fauteuil a la responsabilité de s'assurer que l'installation et l'ajustement ont été effectués par un professionnel formé, sur l'avis d'un conseiller en soins de santé. L'entretien ou les ajustements ne doivent être effectués que sur l'avis d'un professionnel de la santé. Toujours utiliser les pièces ou les accessoires recommandés et approuvés par Sunrise Medical pour l'entretien de ce fauteuil.

A. INTRODUCTION AU SERVICE TECHNIQUE

1. Au moins une fois par année, effectuer une inspection complète, une vérification de sécurité ainsi qu'un entretien régulier du fauteuil chez un distributeur autorisé.
2. Réglage de la force de torsion : le réglage de la force de torsion consiste à la capacité de serrage maximale pouvant être effectué sur une fixation précise. Il est important de respecter des réglages lorsqu'ils sont précisés. Sinon, la force de torsion devrait être de 60 po-lb
3. Si des pièces sont desserrées, usées, déformées ou endommagées, les réparer ou remplacer avec des pièces recommandées **avant d'envoyer le fauteuil en réparation.**
4. Tous les travaux d'entretien et de réparation importants devraient être effectués par un distributeur autorisé.

B. CONSEILS ESSENTIELS POUR L'ENTRETIEN

1. Réglage de la force de torsion :

Le réglage de la force de torsion consiste à la capacité de serrage maximale pouvant être effectué sur une fixation précise. Il est important de respecter des réglages lorsqu'ils sont précisés. Lorsqu'elle n'est pas précisée, la force de torsion devrait être : Fixations M5 = 44 po-lb (5 Nm); fixations M6 = 62 po-lb (7 Nm); et fixations M8 = 88 po-lb (10 Nm). Sinon, pour tous les autres, la force de torsion devrait être de 60 po-lb (6,8 Nm)

2. Documents de référence sur les entretiens et les ajustements :

Visitez le www.sunrisemedical.ca pour consulter les manuels de pièces, des feuilles d'instructions et des vidéos explicatifs visant à aider à la réparation de la gamme de fauteuils roulants Quickie 2.

C. NETTOYAGE

1. Fini de peinture

- a. Nettoyer les surfaces peintes avec un savon ou un détergent doux.
- b. Protéger la peinture avec une couche de cire non abrasive.

2. Essieux et pièces mobiles

- a. Nettoyer chaque essieu et chaque pièce mobile toutes les semaines avec un chiffon légèrement humide (non mouillé).
- b. Essuyer ou épusseter les peluches, la poussière ou la saleté sur les essieux ou les pièces mobiles.
- c. **NE PAS LUBRIFIER** avec des huiles trois-en-un ou WD-40MD. Utiliser seulement un lubrifiant à base de Téflon pour entretenir ce fauteuil.

D. ESSIEUX ARRIÈRE ET PLAQUES-SUPPORTS DE ROUE

Le réglage le plus important du fauteuil roulant Quickie est la position de l'essieu arrière. Le centre de gravité, la cambrure de roue et la base de roue sont tous déterminés par le réglage de l'essieu.

⚠ AVERTISSEMENT

Plus les essieux arrière sont déplacés vers l'avant, plus le fauteuil risque de basculer vers l'arrière. Toujours faire des ajustement au moyen de petits changements progressifs, et vérifier la stabilité du fauteuil avec l'aide de quelqu'un afin d'éviter un basculement. Nous recommandons l'utilisation de supports anti-basculer conjointement avec ce type de réglage.

1. Centre de gravité 32

En déplaçant le centre de gravité vers l'avant, on réduit la force nécessaire pour faire tourner le fauteuil. Plus l'essieu est dirigé vers l'arrière, plus le fauteuil devient stable.

Le centre de gravité est réglé en déplaçant le manchon de l'essieu arrière (A) vers l'avant ou vers l'arrière sur la plaque d'essieu indexée (B). En déplaçant le manchon d'essieu vers l'avant, la vitesse de virage augmente et l'avant est allégé. Chaque coche équivaut à un ajustement de 1/2 po.

2. Cambrure des roues 33

Le réglage de la cambrure des roues assure une plus grande stabilité d'un côté à l'autre, car la base de la roue est plus large et son angle, accru. Cet ajustement permet aussi de tourner plus rapidement et d'avoir un meilleur accès au dessus du cercle de manœuvre.

La cambrure est fixée en ordre à l'usine, à 0°, à 3° ou à 6°. L'augmentation ou la diminution de la cambrure s'obtient en montant ou descendant les rondelles de cambrure (C) situées entre les plaques-supports de roue et le cadre.

Utiliser une force de torsion de 144 po-lb pour l'ajustement des boulons des plaques-supports de roues arrière.

REMARQUE : Pour ajuster le centre de gravité du fauteuil, il faut réajuster l'emplacement des verrous de roue (le cas échéant). Voir la section F pour des instructions sur le réglage des verrous de roue.

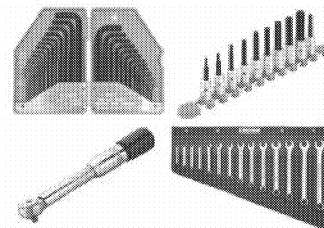

OUTILS NÉCESSAIRES

1. Jeu de clés hexagonales impériales
2. Jeu de clés hexagonales métriques
3. Jeu de clés à fourche impériales
4. Jeu de clés à fourche métriques
5. Clé dynamométrique
6. Jeu de douilles hexagonales impériales
7. Jeu de douilles hexagonales métriques
8. Tournevis plat et étoile

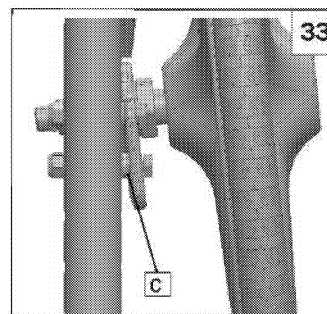
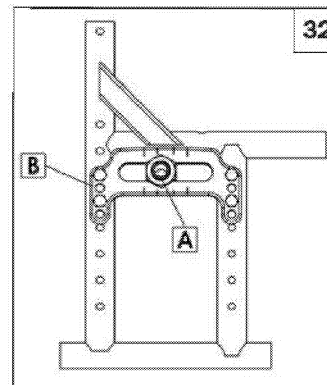

3. Ajustement de la largeur de la base des roues

L'ajustement de la largeur de la base des roues permet à l'utilisateur de déplacer les roues plus près ou plus loin des hanches. Il compense également le réglage de la cambrure et donne l'espacement de roue approprié pour maximiser l'efficacité de la poussée.

4. Ajuster la largeur de la base des roues 34

- a. Desserrer les écrous et repositionner le manchon d'essieu (A) à la largeur **désirée**.
- b. Resserrer les écrous du manchon d'essieu. **Resserrer à une force de tension de 30 pi-lb/360 po-lb.**

5. Ajustement de la hauteur du siège 35

La hauteur du siège peut être ajustée en déplaçant la plaque d'essieu à la verticale dans les trous prépercés (B) du cadre. Ce réglage permet une hauteur verticale de 3,375 po.

Utiliser une force de torsion de 144 po-lb pour l'ajustement des boulons des plaques-supports de roues arrière.

REMARQUE : Le réglage de la roulette avant doit correspondre à tout changement de la hauteur du siège.

E. AJUSTEMENT DE L'ÉCROU DE L'ESSIEU ARRIÈRE 36

Les manchons de l'essieu doivent être maintenus serrés pour assurer le bon rendement du fauteuil roulant.

- a. Pour ajuster l'essieu (C), il faut une clé de 3/4 po pour tourner les écrous extérieurs de l'essieu (E).
- b. Il faut également une clé de 1/2 po pour loger les roulements à billes (D), à l'extrémité opposée de l'essieu, et empêcher l'essieu de tourner.
- c. Tourner l'écrou extérieur de l'essieu (F) dans le sens horaire pour serrer.
- d. Le jeu ne devrait être que de zéro à dix millièmes de pouce (0,010 po).

F. VERROUS DE ROUES

Le fauteuil roulant Quickie 2 est expédié avec l'un des quatre types de verrous de roue. Ils sont installés à l'usine, à moins d'une demande contraire.

Ne pas utiliser une force de torsion supérieure à 144 po-lb lors de l'ajustement des verrous de roue.

1. Ajustement surélevé du verrou de roue à l'aide d'un verrou-poussoir 37

- a. À l'aide d'une clé hexagonale de 3/16 po, tourner une des vis (F) dans le sens antihoraire en tournant un quart de tour.
- b. Répéter le même processus avec la deuxième vis.
- c. Desserrer les vis en alternance (deux tours chacune) jusqu'à ce qu'elle se détachent.
- d. Glisser la pince vers la roue arrière jusqu'à ce que le verrou de la roue soit enfoncé dans le pneu pour empêcher le mouvement, en position verrouillée.
Resserrer à une force de tension de 115 pi-lb.

2. Verrous de roue Ergo Scissor ou Compact 38

Desserrer les vis (G) sur le dessus de chaque attache à l'aide d'une clé hexagonale de 3/16 po. Glisser l'assemblage vers la roue arrière jusqu'à ce que l'attache s'enfonce dans le pneu pour empêcher le mouvement, en position verrouillée. Ajuster la position de l'angle. **Resserrer à une force de tension de 115 pi-lb.**

REMARQUE : Il peut être nécessaire de faire tourner l'attache et le verrou de roue pour dégager les tubes du cadre.

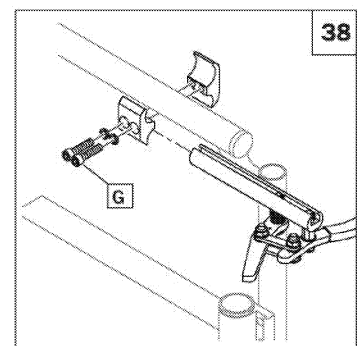
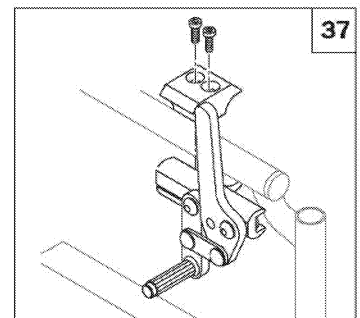
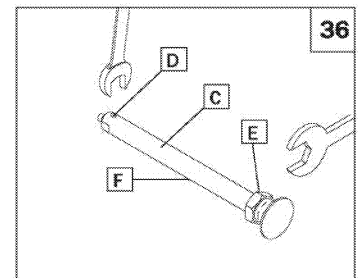
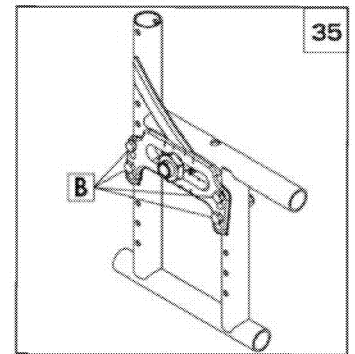
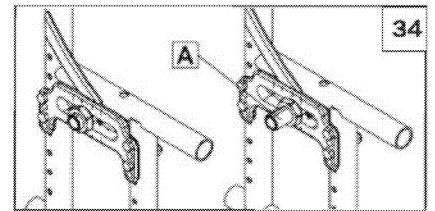

3. Verrou de roue unilatéral 39

Le verrou unilatéral peut être monté sur le côté droit ou gauche du cadre du fauteuil roulant.

Desserrer les vis (H) sur le dessus de chaque attache à l'aide d'une clé hexagonale de 3/16 po. Glisser l'assemblage vers la roue arrière jusqu'à ce que l'attache s'enfonce dans le pneu pour empêcher le mouvement, en position verrouillée. Ajuster la position de l'angle. **Resserrer à une force de tension de 115 p-Hb.**

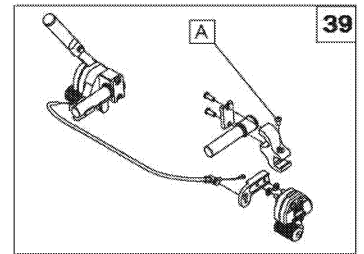

G. ÉTRIERS DE ROUE PIVOTANTE 40

Les étriers de roue pivotante à deux trous permettent d'interchanger certaines roulettes et d'ajuster la hauteur du siège. Pour ajuster, desserrer le boulon et retirer la roulette. Changer la taille de la roulette ou déplacer la roulette vers le haut ou le bas dans les trous prépercés (à 1 po l'un de l'autre) sur l'étrier. Replacer le boulon et serrer solidement.

Utiliser une force de torsion de 75 po-lb pour l'ajustement des étriers de roue pivotante.

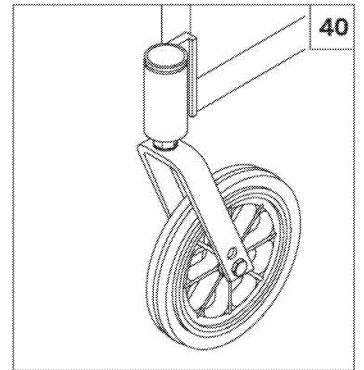

H. ROULETTES

Utiliser une force de torsion de 75 po-lb pour l'ajustement des étriers de roue pivotante.

1. Ajustement de l'angle des roulettes 41

Pour un rendement optimal, le boîtier de roue pivotante doit toujours avoir un angle de 90° par rapport au sol (perpendiculaire au sol). Ce réglage s'effectue à l'aide d'un mécanisme de boulon de fixation excentrique (compensé)

- a. Pour changer l'angle, placer le fauteuil sur une surface plane (comme une table).
- b. Retirer le boulon et les écrous du côté arrière de la plaque-support de roue pivotante. La plaque-support dispose d'une fente en haut et en bas aux fins d'ajustement.
- c. Placer un grand triangle droit contre la surface de la table et la surface avant du boîtier de roulement des roulettes.
- d. L'axe de rotation de la tige de roulette sera aligné perpendiculairement à la surface du sol.
- e. Faire pivoter les boulons indépendamment jusqu'à ce qu'ils soient en position.
- f. Lorsque l'alignement convient, resserrer les deux boulons de retenue.
- g. Répéter le processus pour l'autre roulette.

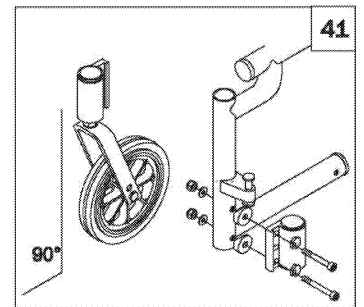

2. Réversibilité des roulettes 42

Le boîtier de roue pivotante est généralement monté dans une position orientée vers l'avant. Si un appui des pieds supplémentaire est nécessaire, le boîtier peut être inversé. Ceci positionnera le boîtier de roue pivotante vers l'arrière, ce qui accroît le dégagement.

- a. Pour procéder à l'inversion, monter le boîtier gauche sur le côté droit du cadre.
- b. Monter le boîtier droit sur le côté gauche du cadre.

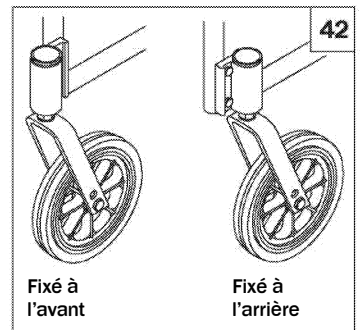

I. RÉCEPTEUR ANTI-BASCULE

Sunrise Medical recommande l'utilisation de supports anti-basculer pour tous les fauteuils roulants.

Utiliser une force de torsion de 115 po-lb lors de l'ajustement des tiges anti-basculer.

2. Ajustement du récepteur anti-basculer 43

- a. Retirer les supports anti-basculer des récepteurs.
- b. Retirer les boulons du récepteur à support anti-basculer.
- c. Repositionner la fixation à la hauteur désirée.
- d. Réinsérer les boulons et resserrer.
- e. Répéter avec le second récepteur à support anti-basculer. Les deux fixations doivent être exactement à la même hauteur.
- f. Replacer les supports anti-basculer.

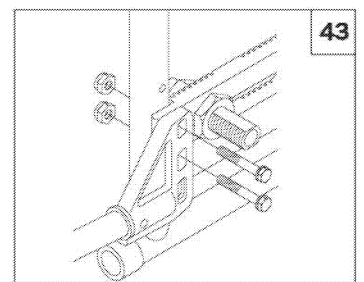

J. RACCORDEMENT DU RÉCEPTEUR D'APPUI-BRAS 44 45 46 47

Fixation

1. Placer les deux récepteurs de fixation (A) sur la partie supérieure du tube arrière du cadre. Aligner avec l'appui-bras à un seul montant réglable en hauteur.
2. Pincez les deux récepteurs de fixation en même temps, du côté du récepteur de la tige, et les insérer dans le récepteur de la tige.
3. Une fois inséré, pincer les deux récepteurs de fixation en même temps, de l'autre côté du récepteur de la tige.
4. Tenir les deux récepteurs de fixation contre la partie supérieure du tube arrière du cadre, puis fixer (C).

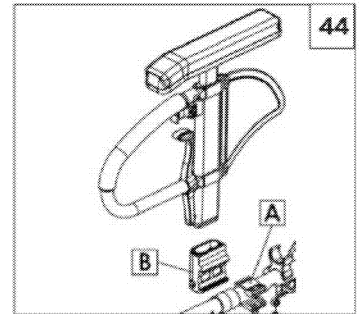

Ajustement

1. Pour ajuster appui-bras à un seul montant réglable dans le récepteur, desserrer les quatre (4) vis de réglage (D) à l'aide d'une clé hexagonale de 5/64 po.
2. Avec l'assemblage de l'appui-bras dans le récepteur (B), appuyer fermement sur l'extérieur du récepteur.
3. Maintenir la pression sur le récepteur et resserrer deux des vis de réglage (D).
4. Retirer l'assemblage d'appui-bras et resserrer les deux autres vis de réglage.
5. L'appui-bras s'insère fermement dans le récepteur et atténue tout bruit pouvant provenir de vibrations.

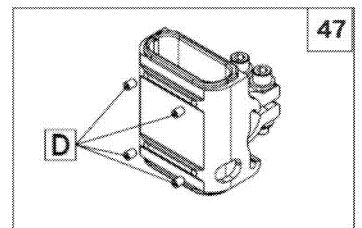
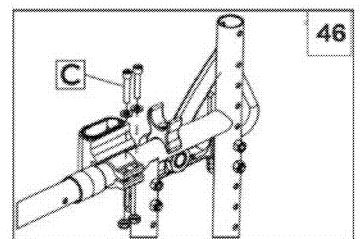
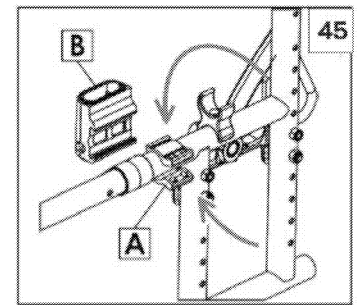

K. APPUIS-BRAS RABATTABLES ET À VERROUILLAGE AJUSTABLE 48

(optionnel uniquement avec le dossier réglable en profondeur)

1. Ajustement

- a. Boulons de fixation desserrés (E).
- b. Déplacer la fixation de haut ou bas sur le support du dossier jusqu'à la position désirée.
- c. Boulons serrés.

2. Ajustement de l'angle

- a. Boulon desserré (G).
- b. Régler les appuis-bras à l'angle désiré à l'aide de trous pré-perçés dans la plaque d'angle (F).
- c. Boulon serré.

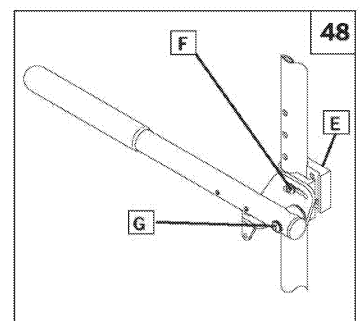

L. APPUIS-BRAS REMBOURRÉS ESCAMOTABLES 49

Les appuis-bras escamotables peuvent être détachés ou rabattus pour permettre les transferts latéraux. Ils s'ajustent en hauteur (échelons de 1 po) en déplaçant la pièce (A) vers le haut ou vers le bas dans les trous pré-perçés la fixation de l'appui-bras.

Il est possible d'obtenir une hauteur plus élevée en retirant les boulons (B), en retournant la pièce, puis en la faisant pivoter du côté opposé (C). S'assurer que les boulons (B) sont resserrés.

Les appuis-bras escamotables et amovibles s'installent en glissant l'appui-bras (D) dans le récepteur (C) sur le cadre arrière.

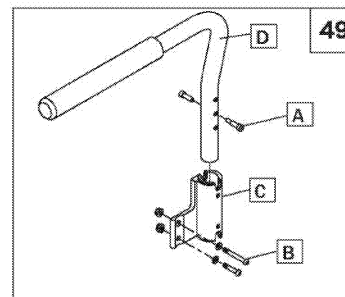

M. ÉTRIERS ESCAMOTABLES ET REPOSE-PIEDS

1. Ajustement de la hauteur 50

REMARQUE : Il est recommandé de maintenir un minimum de 2,0 pouces entre le point le plus bas du repose-pieds et le sol.

- a. Desserrer la vis de réglage (E) à l'aide d'une clé hexagonale de 3/16 po.
- b. Glisser le tube d'extension du repose-pieds vers le haut ou vers le bas à la hauteur désirée.
- c. Resserer les vis de réglage. Utiliser une force de torsion de 144 po-lb (16,27 Nm).

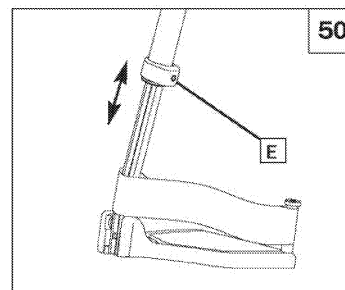

N. REPOSE-PIEDS À ANGLE AJUSTABLE

1. Repose-pieds à angle ajustable en composite 51

- a. Retirer le boulon (F)
- b. Éloigner la palette des repose-pieds (G) de la rallonge.
- c. Repositionner la palette des repose-pieds sur la rallonge, dans un nouvel angle. Suivre les indicateurs de rallonge (H).

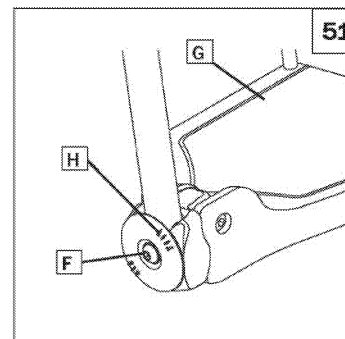

2. Repose-pieds à angle ajustable en aluminium 52

- a. Boulons desserrés (I).
- b. Ajuster le repose-pied (J) dans l'angle désiré.
- c. Resserer la pièce (I).

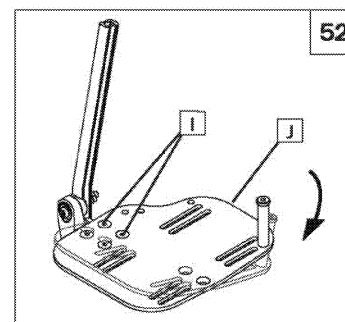

O. PALETTE DE REPOSE-PIEDS RABATTABLE 53

1. Ajustement de la hauteur

- a. Retirer la pièce (K).
- b. Ajuster l'assemblage du repose-pieds (L) vers le haut ou vers le bas jusqu'à la hauteur désirée.

REMARQUE : Il doit y avoir un espace libre de 2 pouces entre le repose-pieds et le sol afin d'éviter de heurter des obstacles et des risques de chute ou de basculement.

- c. Resserer la pièce.

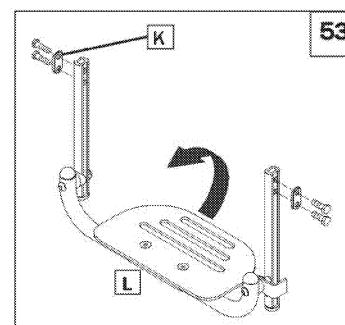

P. Système de repose-pieds Z-FINITYMD 54 55 56

MISE EN GARDE : Système de repose-pieds Z-FINITYMD est prévu pour une charge de 165 lb (75 kg)

La position du repose-pieds est essentielle pour maintenir le corps dans un bon alignement et fournir un soutien stable aux jambes et au torse. Assurez-vous que votre distributeur Sunrise a bien ajusté vos repose-pieds ou repose-jambes avec les conseils d'un professionnel de la santé. La configuration originale ne doit pas être modifiée sans d'abord vérifier auprès de ce conseiller. Les repose-pieds et repose-jambes doivent être retirés ou écartés du passage lors d'un transfert.

REMARQUE : Il doit y avoir un espace libre de 2 pouces entre le repose-pieds et le sol afin d'éviter de heurter des obstacles et des risques de chute ou de basculement.

1. Positionnement du repose-pieds et du repose-jambes à l'aide de la pince rotative

- Desserrer les deux vis de serrage de la rotation/angle (D).
- Faire pivoter le repose-pieds ou la palette de repose-pieds jusqu'à la position et l'angle désirés.
- Resserrer la fixation à la force de torsion appropriée (NE PAS EXCÉDER 120 po-lb).

2. Positionnement du repose-pieds à l'aide des espaceurs

- Retirer les espaceurs de repose-pieds (E).
- Glisser le repose-pied jusqu'à la profondeur désirée.
- Replacer les espaceurs de repose-pieds.

3. Réglage de la hauteur (support direct du repose-pieds)

- Régler la position du support du repose-pieds en retirant la vis à tête ronde du trou de réglage, puis en déplaçant l'assemblage dans la position désirée.
- Resserrer la pièce à une force de tension adéquate (120 po-lb max.)

4. Réglage de la hauteur (support d'extension du repose-pieds)

- Desserrer la vis de réglage (F).
- Glisser le tube d'extension du repose-pieds vers le haut ou vers le bas à la hauteur désirée.
- Resserrer la vis de réglage à une force de tension adéquate (120 po-lb max.)

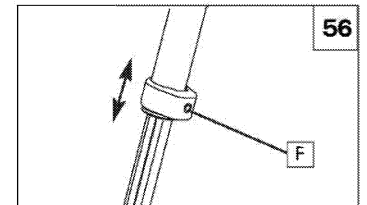
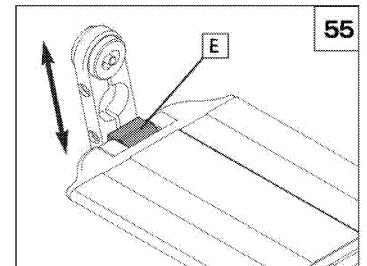
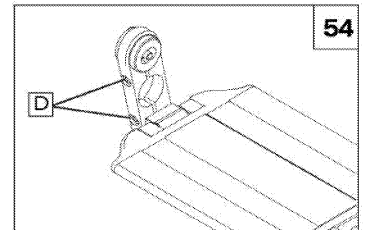

Q. DOSSIER

1. Ajustement de la hauteur 57

- Enlever l'attache en nylon du capitonnage du dossier.
- Le boulon de réglage de la hauteur du dossier se trouve à l'intérieur du cadre. (A) Desserrer et retirer des deux côtés du cadre.
- Régler le dossier à la hauteur désirée. (mesuré lorsque le fauteuil est déplié, du dessus de la toile du siège au plus haut point du capitonnage), puis aligner l'écrou rapport de la tige arrière avec le trou le plus près sur le cadre.
- Insérer le boulon dans le cadre et l'écrou dans l'insertion de la tige arrière.
- Fixer des deux côtés du fauteuil.
- Insérer l'attache en nylon à travers l'œillet du capitonnage et le trou du cadre. Serrer et couper l'excédent de l'attache en nylon.

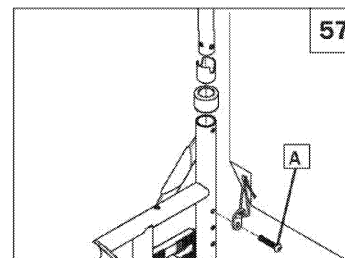

REMARQUE : Ne pas utiliser le trou de réglage de l'angle supérieur pour ajuster la hauteur du dos.

REMARQUE : Utiliser une force de torsion de 144 po-lb pour l'ajustement du dossier.

R. DOSSIER À ANGLE AJUSTABLE (option)

1. Ajustement de l'angle 58

- Desserrer les vis à tête ronde (B) jusqu'à ce que la rondelle excentrique (C) bouge fluidement.
- Ajuster le dossier dans l'angle désiré, en alignant la rondelle excentrique dans l'encoche.
- Serrer les vis à tête ronde.
- Répéter de l'autre côté.

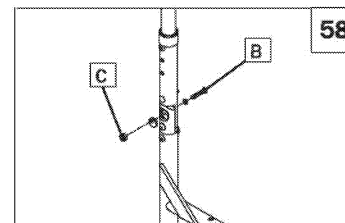

2. Ajustement de la hauteur du point de pivotement 59

- Retirer la vis à tête ronde (D) du cadre.
- Régler le dossier pour que le point de pivotement soit à la hauteur désirée.
- Replacer et serrer la vis à tête ronde.
- Répéter de l'autre côté.

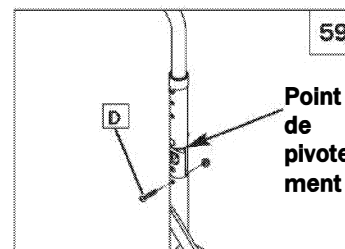

3. Ajustement de la hauteur du dossier 60

- Retirer la vis à tête ronde (E).
- Régler la tige arrière à la hauteur désirée.
- Replacer et serrer la vis à tête ronde.
- Répéter de l'autre côté.

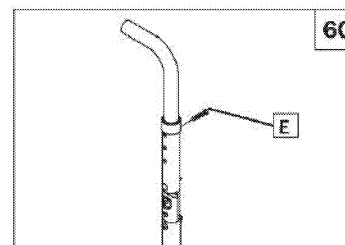

REMARQUE : Utiliser une force de torsion de 144 po-lb pour l'ajustement du dossier.

4. Ajustement de la profondeur du dossier 61

REMARQUE : Cet ajustement vise à compenser les différences relatives à l'épaisseur ou au contour du dossier des pièces de rechange. Les tiges arrière peuvent être ajustées vers l'avant et l'arrière par rapport au siège, de sorte que la surface de support du dossier ne change pas l'emplacement de l'utilisateur, peu importe l'emplacement du support du dossier. Cela veille à ce que le centre de gravité de l'utilisateur, par rapport à l'emplacement de l'essieu, ne soit pas modifié en raison de l'épaisseur ou du contour du dossier de la pièce de rechange. Il n'y a pas de recommandation d'utilisation du dossier réglable en profondeur pour le transport.

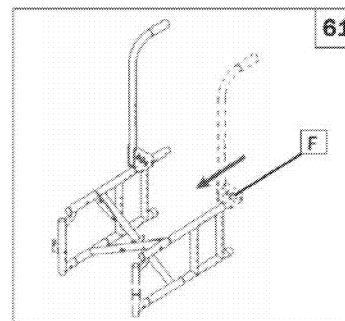

En ajoutant un dossier usagé, les tiges arrière peuvent être déplacées vers l'avant ou vers l'arrière en repositionnant la plaque de pivotement du dossier (F) dans les trous pré-perçés du cadre.

S. DOSSIER À TENSION AJUSTABLE 62 63 64

1. Pour installer le dossier à tension ajustable

- Faire glisser les courroies de Velcro (A) sur la tige du cadre (B). S'assurer d'inclure au moins une courroie sous la barre (dans le cas d'un fauteuil rigide).
- Serrez les courroies de façon appropriée au niveau de tension désiré. NE PAS trop serrer les courroies, car cela exercera une pression excessive sur le cadre du dossier (B).
- En cas d'utilisation de poignées de poussée intégrales (C), glisser les courroies depuis le bas du dossier vers le haut.
- Installer le revêtement du dossier au niveau désiré et le replier à l'arrière du système de sangles en Velcro (D).
La pièce Quickie doit être à la verticale à l'arrière du fauteuil.
- Terminer l'installation en plaçant le rabat (panneau central) sur le Velcro de la sangle du siège afin de fixer l'attache (E).

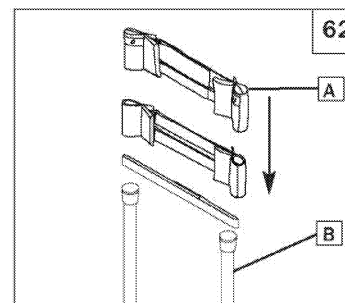

2. Ajuster le dossier à tension ajustable

Il est suggéré d'utiliser les supports anti-basculer pour effectuer des ajustements. S'assurer qu'ils sont bien fixé et dans une position qui prévient un renversement arrière du fauteuil.

- a. L'utilisateur peut effectuer un transfert dans le fauteuil. Placer les verrous de roue en position bloquée.
- b. À l'arrière du fauteuil roulant, l'accompagnateur peut soulever le rabat (panneau central) pour accéder au système de sangles. Ajuster les courroies pour un bon équilibre et un alignement optimal du tronc. S'assurer que les courroies de Velcro sont serrées d'au moins 2 pouces et que le crochet est bien fixé à la boucle. Appuyer sur les bandes Velcro pour s'assurer qu'ils sont bien pris.
- c. Une fois les ajustements terminés, remplacer le rabat à sa position initiale.

⚠ AVERTISSEMENT

Tout changement apporté aux sangles affectera le centre de gravité. On recommande que l'accompagnateur se place derrière le fauteuil roulant pour l'empêcher de basculer vers l'arrière et permettre à l'utilisateur de s'habituer aux réglages.

T. RETIRER LES RAILS DU SIÈGE 65

Détacher les rails (F) du siège en retirant les deux boulons (G) qui les fixent au support transversal.

U. AJUSTEMENT DE LA SELLE DU SIÈGE 66

Le Quickie 2 est doté de deux réglages de raccordement des rails de siège à l'aide d'une selle de siège réversible (H). La position « dynamique » (illustrée) permet un raccordement de rail de siège rigide. La position « classique » (non illustrée) offre la tension courante idéale pour plier et déplier le fauteuil.

Pour régler la selle en position « classique » ou « dynamique », il suffit de retirer le boulon du Allen (I), d'inverser la selle (H) et de resserrer le boulon.

V. PROTECTEUR LATÉRAL 67

Installation du protecteur latéral

- a. Placer le récepteur extérieur (J) sur le cadre.
- b. À l'intérieur du cadre, placer la pièce de fixation intérieure (K).
- c. Insérer deux boulons (L) avec une rondelle et serrer à l'aide d'une clé hexagonale de 3/16 po.
- d. Le protecteur latéral (M) peut maintenant être inséré dans le récepteur.

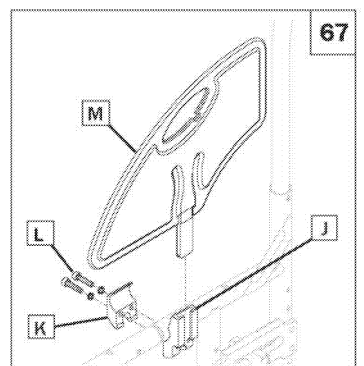
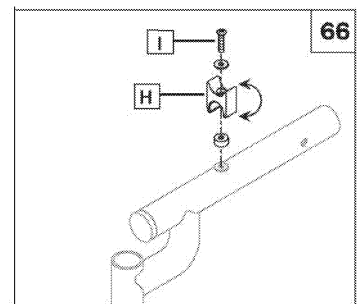
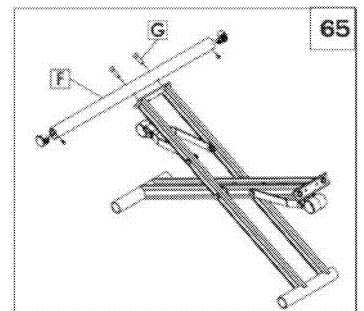
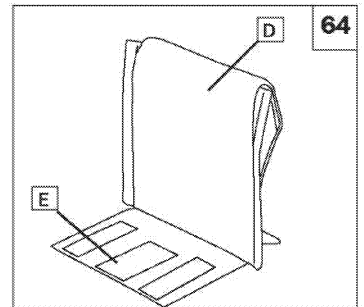
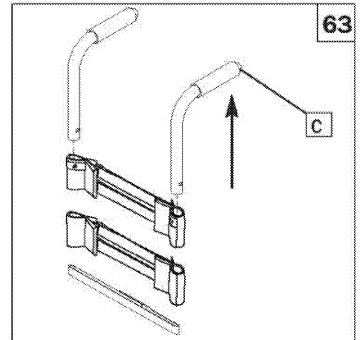

W. SUPPORT DES MEMBRES 68

Consulter la section sur l'installation et le retrait des repose-pieds, des repose-jambes et des palettes de repose-pieds (p. 18).

1. Ajustement de la hauteur 69

- a. Desserrer deux vis (A) sans les retirer, puis glisser vers le haut ou vers le bas à la hauteur désirée.
- b. Resserrer les vis.

2. Ajustement de l'angle

- a. Appuyer sur le bouton (B) pour régler l'angle vers le haut ou vers le bas, puis le relâcher.

3. Ajustement de la longueur

- a. Desserrer deux vis (C) sans les retirer, puis glisser vers l'avant ou vers l'arrière à la longueur désirée.
- b. Resserrer les vis.

4. Ajustement supplémentaire de la largeur ou de la longueur

- a. Retirer deux vis (D), repositionner comme désiré, puis replacer les vis.
- b. Resserrer fixement.

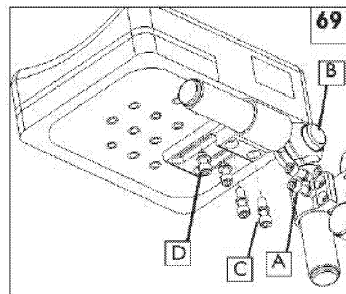
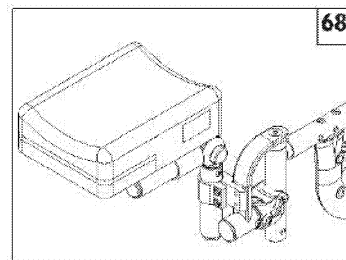

Certificat de garantie destiné aux personnes assurées**FAUTEUILS ROULANTS À PROPULSION MANUELLE, FAUTEUILS ROULANTS À PROPULSION MOTORISÉE ET BASES DE POSITIONNEMENT - QC-RAMQ-20195007**

Sunrise Medical (US) LLC s'oblige à maintenir en bonne condition d'utilisation les appareils, leurs composants et leurs pièces et à remédier, à ses frais, à tout défaut de conception ou de fabrication, panne ou fonctionnement inadéquat. Cette garantie s'applique aux appareils, aux composants et aux pièces et elle couvre à la fois les pièces et la main-d'œuvre requises pour effectuer la réparation. La garantie inclut également tous les frais d'administration et de transport ou d'expédition engagés à l'occasion de son exécution.

De façon plus spécifique, Sunrise Medical (US) LLC s'engage à donner les durées de garanties suivantes :

a) une garantie de 12 mois à compter de la date de prise de possession par la personne assurée sur les appareils et leurs composants, à l'exception :

I. du châssis pour lequel la garantie s'établit comme suit :

- i. fauteuil roulant à propulsion manuelle (châssis rigide) : à vie;
- ii. fauteuil roulant à propulsion manuelle (châssis pliant) : 5 ans;
- iii. fauteuil roulant à propulsion motorisée : 5 ans;
- iv. base de positionnement : 5 ans.

II. des pneus, des chambres à air, des garnitures de confort, des accoudoirs, des revêtements de siège et de dossier et des roulements à billes pour lesquels la garantie est de 30 jours.

Les appareils et les composants faisant l'objet d'un remplacement ou d'une réparation en application de l'une de ces garanties demeurent assujettis à celle-ci pour sa durée restante.

Toutefois, les composants remplacés ou réparés en application d'une garantie dans les quatre-vingt-dix (90) jours de son expiration sont garantis quatre-vingt-dix (90) jours, à l'exception de ceux remplacés ou réparés en application de la garantie prévue au sous-paragraphe II dans les trente (30) jours de l'expiration de leur garantie, lesquels sont alors garantis trente (30) jours.

b) une garantie de remplacement sans frais, dans l'année de la prise de possession par la personne assurée, d'un appareil ou d'un composant qui a fait l'objet de quatre (4) réparations pour une même défectuosité ou non ou qui est hors d'usage pour une durée de soixante (60) jours, consécutifs ou non.

Le décompte commence au premier jour où l'appareil ou le composant est hors d'usage. Une intervention de réparation effectuée dans une journée, quelle que soit sa durée, compte pour un jour. Cependant, le fournisseur n'est pas imputable des délais attribuables au manque de disponibilité de la personne assurée ou de l'établissement pour effectuer la réparation.

Un appareil ou un composant est considéré hors d'usage lorsqu'il n'est pas en état de servir à l'usage auquel il est normalement destiné.

Les pièces utilisées pour réparer un appareil ou un composant se voient appliquer la garantie résiduelle de cet appareil ou de ce composant.

Limite des garanties :

Les garanties ne couvrent aucun dommage :

- i. attribuable à l'installation d'un composant ou d'une pièce provenant d'un tiers ou d'un fabricant non autorisé par le fournisseur;
- ii. causé par un tiers ou un fabricant non autorisé par le fournisseur;
- iii. découlant d'un usage abusif ou de l'utilisation non conforme aux consignes d'utilisation et d'entretien énoncées dans le manuel de l'utilisateur.

Les remplacements et les réparations effectués durant les périodes de garantie doivent l'être avec des pièces et des composants d'origine.

Sunrise Medical (US) LLC est responsable du respect des garanties.

© 2026 Sunrise Medical (US) LLC

Sunrise Medical Canada Inc.
1000 Creditstone Road, Unit 2
Concord, ON
L4K 4P8 CANADA
(888) 548 8688



Service à la clientèle: (888) 548 8688

www.SunriseMedical.ca

MK-100070-RAMQ Rev. H